

**MANUALE USO E MANUTENZIONE  
USE AND MAINTENANCE MANUAL  
MANUEL D'UTILISATION ET D'ENTRETIEN  
MANUAL DE USO Y MANTENIMIENTO  
MANUAL DE USO E MANUTENÇÃO  
ΕΓΧΕΙΡΙΔΙΟ ΧΡΗΣΗΣ ΚΑΙ ΣΥΝΤΗΡΗΣΗΣ  
NAVODILA ZA UPORABO IN VZDRŽEVANJE  
KULLANIM VE BAKIM KILAVUZU  
دليل الاستخدام والصيانة  
BEDIENUNGS- UND WARTUNGSANLEITUNGEN**

**Testa di raccolta  
Harvesting head  
Tête de récolte  
Cabezal cosechador  
Cabeça de colheita  
Κεφαλή συγκομιδής (χτένι)  
Glava za obiranje  
Toplama kafası  
رأس الحصاد  
Erntekopf**

**ICARUS**



**CAMPAGNOLA**

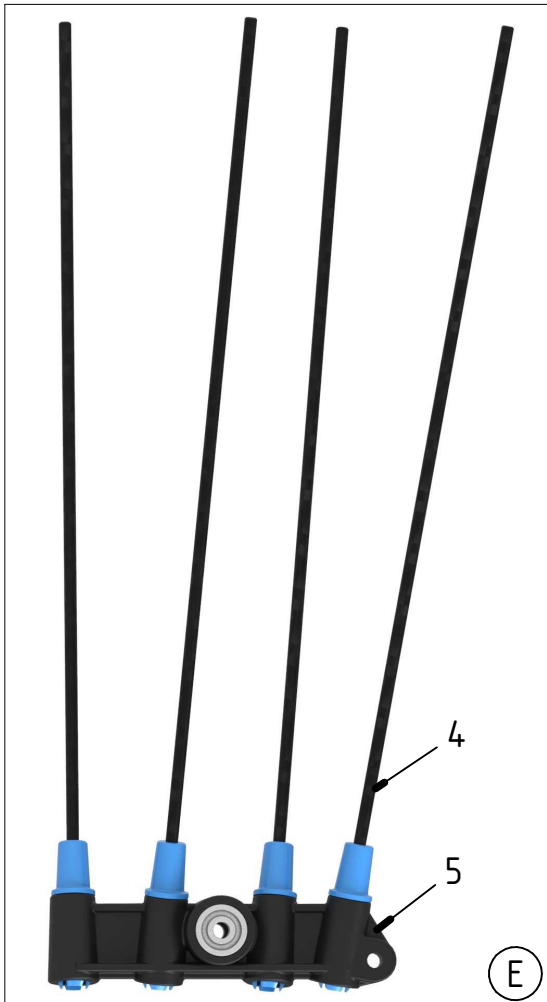
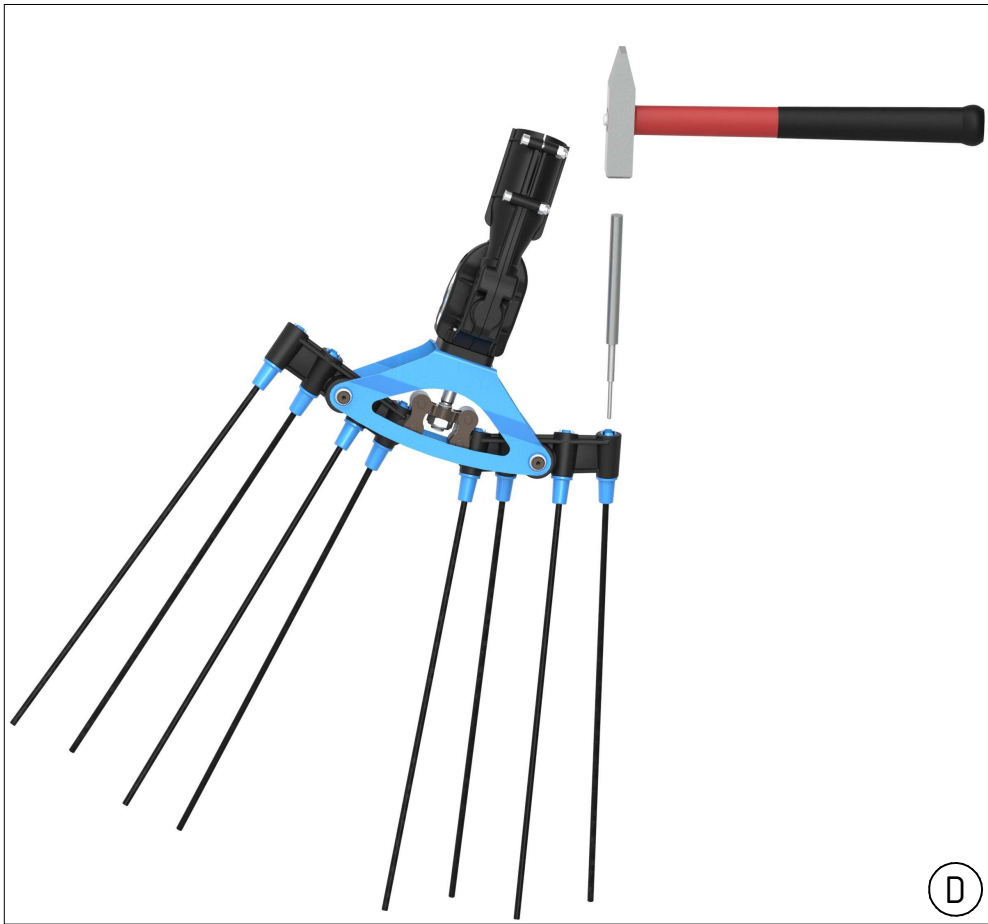

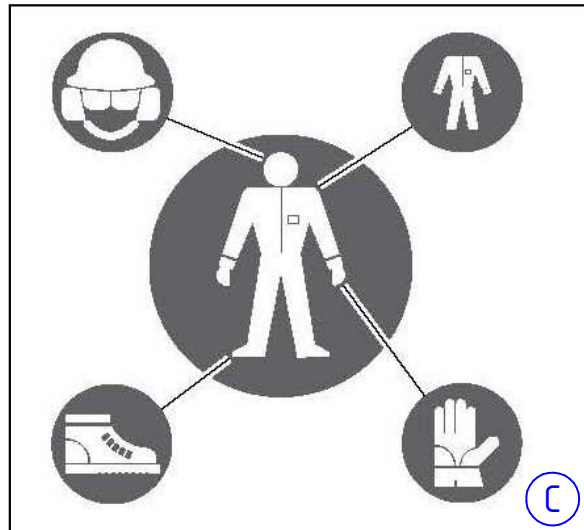
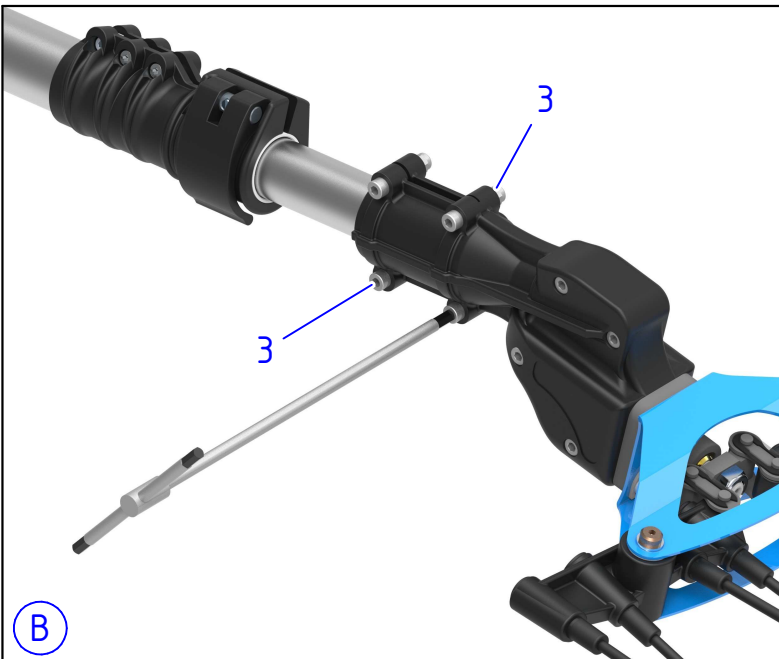
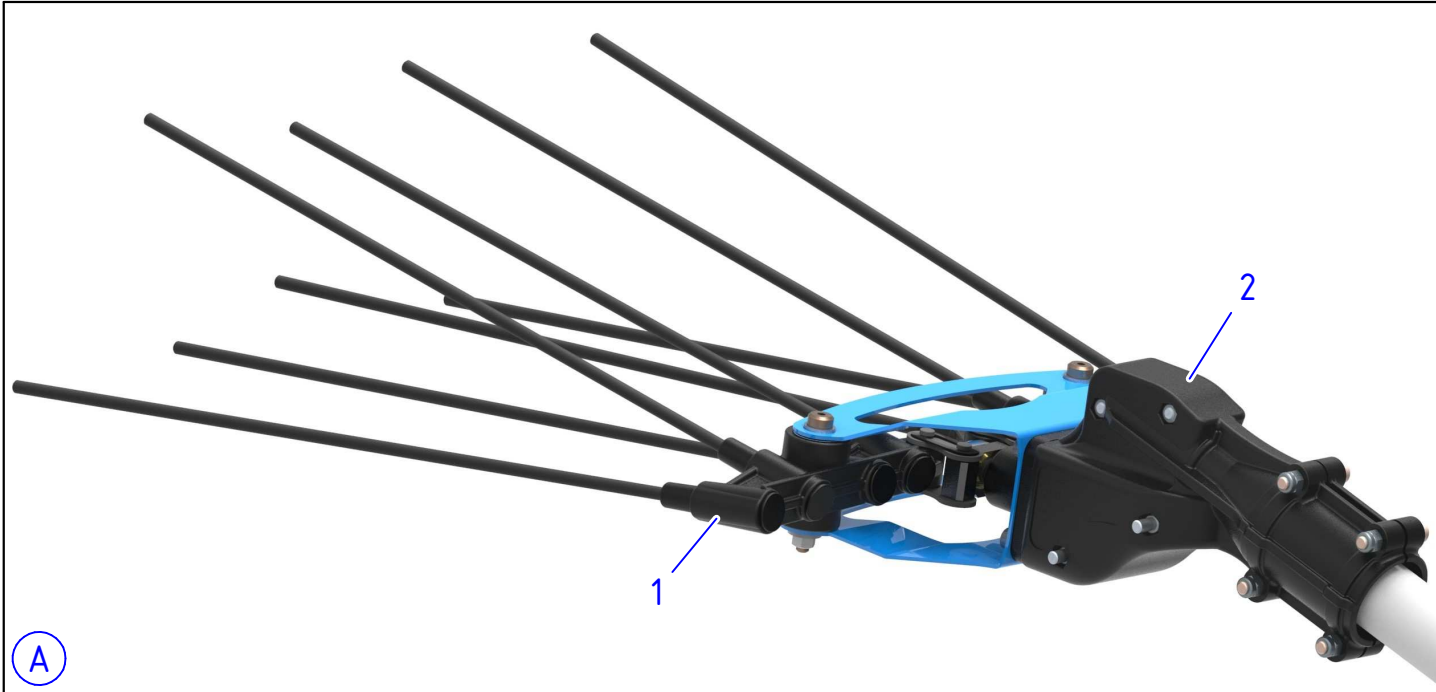

<b>Italiano</b>	<b>5</b>
<b>English</b>	<b>15</b>
<b>Français</b>	<b>24</b>
<b>Español</b>	<b>34</b>
<b>Português</b>	<b>44</b>
<b>Ελληνικά</b>	<b>54</b>
<b>Slovenščina</b>	<b>64</b>
<b>Türkçe</b>	<b>73</b>
<b>83</b>	<b>عربي</b>
<b>Deutsch</b>	<b>92</b>

Gentile Cliente,

La ringraziamo vivamente per aver scelto uno dei nostri prodotti.

La capacità di interpretare il mercato con risposte specifiche e dinamiche di insieme, unitamente alla garanzia di una vasta conoscenza del settore, hanno fatto del Costruttore uno dei leaders mondiali per progettazione, costruzione e realizzazione di attrezzature per la potatura e la raccolta.

Attraverso la sua efficace rete di vendita ed assistenza, che si avvale di personale altamente qualificato, il Costruttore offre una vasta gamma di prodotti:

- forbici e potatori a catena pneumatici ed elettromeccanici (a batteria) per la potatura, anche su prolunga;
- abbacchiatori pneumatici, a motore ed elettromeccanici (a batteria) per la raccolta di olive e di vari tipi di frutta;
- compressori per l'applicazione ai tre punti del trattore e motocompressori;

Le ragioni di una scelta si possono riassumere in:

- maneggevolezza e praticità dei prodotti;
- versatilità d'impiego;
- qualità dei materiali costruttivi;
- affidabilità;
- ingegneria progettuale.

Questo manuale è da considerarsi parte integrante della fornitura del prodotto. Qualora risultasse rovinato o illeggibile in qualsiasi parte, occorre richiederne immediatamente una copia al Costruttore.

Il Costruttore declina ogni responsabilità per un uso improprio del prodotto e per danni causati in seguito ad operazioni non contemplate in questo manuale o irragionevoli.

La macchina deve essere utilizzata solo per soddisfare le esigenze per cui è stata espressamente concepita. Ogni altro uso è ritenuto pericoloso.

Ogni intervento che modifichi la struttura della macchina deve essere autorizzato espressamente ed esclusivamente dall'Ufficio Tecnico del Costruttore.

Utilizzare esclusivamente i ricambi originali. Il Costruttore non si ritiene responsabile per danni causati in seguito all'utilizzo di ricambi non originali.

Tutti i diritti di riproduzione del presente manuale sono riservati al Costruttore. Il presente manuale non può essere ceduto in visione a terzi senza l'autorizzazione scritta del Costruttore.

Il Costruttore si riserva il diritto di modificare il progetto e di apportare migliorie al prodotto senza comunicarlo ai clienti già in possesso di modelli simili.

Le presenti istruzioni originali sono state redatte in lingua italiana. Ogni altra lingua è stata tradotta dall'originale.

In caso di difficoltà di comprensione, contattare l'Ufficio Commerciale del Costruttore per chiarimenti.

# SOMMARIO

<b>1</b>	<b>INTRODUZIONE</b> .....	<b>7</b>
1.1	Funzioni e utilizzo del Manuale di Uso e Manutenzione.....	7
1.2	Simbologia e qualifica degli operatori addetti.....	7
1.3	Dichiarazione di conformità.....	7
1.4	Ricevimento del prodotto.....	7
1.5	Garanzia.....	7
<b>2</b>	<b>AVVERTENZE ANTINFORTUNISTICHE</b> .....	<b>8</b>
2.1	Avvertenze.....	8
2.1.1	Risultati delle prove di Legge.....	8
2.2	Avvertenze generali.....	8
2.3	Uso.....	8
2.4	Manutenzione.....	9
<b>3</b>	<b>SPECIFICHE TECNICHE</b> .....	<b>9</b>
3.1	Identificazione del prodotto.....	9
3.2	Descrizione del prodotto.....	10
3.3	Parti a corredo.....	10
3.4	Uso previsto.....	10
3.5	Composizione dell'attrezzo.....	10
3.6	Dati tecnici.....	10
3.7	Simbologia ed avvertenze.....	11
<b>4</b>	<b>INSTALLAZIONE E CONTROLLI PRE USO</b> .....	<b>11</b>
4.1	Montaggio dell'attrezzo.....	11
4.2	Montaggio dell'attrezzo su prolunga.....	11
4.3	Apparati di comando.....	11
<b>5</b>	<b>USO DELL'ATTREZZO</b> .....	<b>11</b>
5.1	Avvio dell'attrezzo.....	11
5.2	Arresto dell'attrezzo.....	11
5.3	Inconvenienti, cause, rimedi.....	12
<b>6</b>	<b>MANUTENZIONE</b> .....	<b>12</b>
6.1	Manutenzione ordinaria.....	12
6.1.1	In generale.....	12
6.1.2	Pulizia della testa.....	12
6.1.3	Sostituzione dei rebbi.....	12
6.1.4	Messa a riposo.....	12
6.2	Manutenzione straordinaria.....	13
6.3	Tabella di manutenzione periodica.....	13
<b>7</b>	<b>DEMOLIZIONE E SMALTIMENTO DEI COMPONENTI</b> .....	<b>13</b>
7.1	Smaltimento materiali esausti.....	13
7.2	Indicazioni per rifiuti speciali.....	13

# 1 INTRODUZIONE

## 1.1 Funzioni e utilizzo del Manuale di Uso e Manutenzione

Per salvaguardare l'incolumità dell'operatore ed evitare possibili danneggiamenti, prima di compiere qualsiasi operazione sulla macchina è indispensabile aver preso conoscenza di tutto il Manuale di Uso e Manutenzione. Le presenti istruzioni hanno la funzione di descrivere il funzionamento del prodotto ed il suo utilizzo sicuro, economico e conforme alle normative. L'osservanza delle istruzioni contribuisce ad evitare pericoli, a ridurre i costi di riparazione e di arresto del prodotto e ad aumentare la durata del prodotto stesso. Il presente manuale deve essere integro e leggibile in ogni sua parte. Ogni operatore addetto all'uso del prodotto o responsabile della manutenzione deve conoscerne la collocazione e deve avere la possibilità di consultarlo in ogni momento.

## 1.2 Simbologia e qualifica degli operatori addetti

Tutte le interazioni uomo-macchina descritte all'interno del manuale debbono essere eseguite dal personale definito secondo le istruzioni del Costruttore. Ogni operazione descritta sarà accompagnata dal pittogramma relativo all'operatore ritenuto più idoneo alle mansioni da svolgere. A seguito forniamo le indicazioni necessarie alla identificazione delle varie figure professionali.



### **Operatore**

Personale addetto ad installazione, funzionamento, regolazione, manutenzione ordinaria, pulizia e trasporto della macchina.



### **Manutentore meccanico**

Personale con competenze specifiche meccaniche, in grado di svolgere gli interventi di installazione, manutenzione straordinaria e/o riparazione indicati nel presente manuale.



### **Manutentore elettrico / elettronico**

Personale con competenze elettriche/elettroniche specifiche in grado di svolgere gli interventi di installazione, manutenzione straordinaria e/o riparazione e di attivare il prodotto anche quando i sistemi di sicurezza e di protezione siano parzialmente o totalmente disabilitati. Non è abilitato ad effettuare interventi di carattere meccanico.

## **OFFICINA AUTORIZZATA**

È l'officina autorizzata ad eseguire operazioni di riparazione sulle macchine del Costruttore.



### **ATTENZIONE!**

**Avvertenza precauzionale da seguire per garantire la sicurezza dell'operatore e delle persone presenti nell'area di lavoro.**



### **IMPORTANTE!**

**Nota da seguire per evitare danni o malfunzionamenti del prodotto o per operare nel rispetto delle normative vigenti.**

## 1.3 Dichiarazione di conformità

Ogni macchina destinata a Paesi compresi nell'ambito dell'Unione Europea (UE) è fornita con caratteristiche adeguate a quanto richiesto dalla Direttiva Macchine 2006/42/CE. La relativa dichiarazione di conformità del Costruttore è allegata al Manuale di Uso e Manutenzione.

## 1.4 Ricevimento del prodotto

Al ricevimento del prodotto è necessario verificare che:

- durante il trasporto esso non abbia riportato danni;
- la fornitura corrisponda a quanto ordinato e comprenda le eventuali parti a corredo (vedi "Descrizione del prodotto" - cap. "Specifiche tecniche").

In caso di problemi, contattare il Servizio Assistenza Tecnica del Costruttore, fornendo gli estremi del prodotto riportati sulla targhetta di identificazione (vedi "Identificazione del prodotto" - cap. "Specifiche tecniche").

## 1.5 Garanzia

Per le condizioni generali di garanzia consultare il sito Campagnola nell'area dedicata all'indirizzo:

<http://www.campagnola.it/downloads>; oppure fare richiesta scritta al numero di fax 051752551, o mandare una e-mail a: [star@campagnola.it](mailto:star@campagnola.it).



### **ATTENZIONE!**

**All'atto della richiesta di riparazione in garanzia, in accordo con le disposizioni sopra citate, il prodotto da riparare deve essere sempre accompagnato dal certificato di garanzia correttamente compilato, con allegata la corrispondente prova d'acquisto (fattura o altro documento avente valore legale).**

## 2 AVVERTENZE ANTINFORTUNISTICHE

### 2.1 Avvertenze



#### ATTENZIONE!

Il Costruttore declina ogni responsabilità derivante dall'inadempienza di quanto segue.

Restano a carico del datore di lavoro o dell'utilizzatore gli adempimenti previsti dalla legislazione vigente in materia di sicurezza e igiene negli ambienti di lavoro (Dir. 2003/10/CE, Dir. 2002/44/CE nonché il D. Lgs nr. 81/2008): consegna degli idonei dispositivi di protezione individuali, informazione sui rischi, sorveglianza sanitaria, ecc....

L'esposizione eccessiva alle vibrazioni può causare lesioni neuro-vascolari a chi soffre di disturbi circolatori. In caso di sintomi riferibili ad una esposizione eccessiva alle vibrazioni contattare il medico competente. Tali sintomi possono essere torpore, perdita della sensibilità, punture, prurito, dolore, riduzione o perdita della forza, decolorazioni della pelle o modifiche strutturali della sua superficie. Tali sintomi si riscontrano soprattutto nelle mani, nei polsi e nelle dita.

#### 2.1.1 Risultati delle prove di Legge



#### ATTENZIONE!

La testa meccanica (2) deve essere azionata esclusivamente con le Unità di potenza prodotte dal Costruttore.



#### ATTENZIONE!

I dati inerenti alle prove di legge sono inseriti all'interno dei manuali dei prodotti sopra elencati. Le prove eseguite sono:

1. **LIVELLO SONORO:** Normativa di riferimento UNI EN 3746.
2. **LIVELLO VIBRAZIONI:** Normativa di riferimento EN ISO 5349



#### ATTENZIONE!

Rischi dovuti all'esposizione dell'operatore alla rumorosità, alle vibrazioni della macchina e/o dell'attrezzatura e a campi elettromagnetici.

### 2.2 Avvertenze generali



#### ATTENZIONE!

- Utilizzare l'attrezzo solo da terra in condizioni stabili e sicure.
- Indossare un equipaggiamento di protezione idoneo alle operazioni da effettuare. Indossare occhiali di protezione e verificare che gli indumenti siano attillati al corpo. Evitare di portare cravatte, collane, cinture o capelli lunghi non raccolti che potrebbero impigliarsi o infilarsi tra gli organi in movimento. Utilizzare scarpe con soles antiscivolo, guanti antivibrazione e cuffie antirumore (fig. C).
- Una persona sotto l'effetto dell'alcool, o che assuma farmaci che riducono la prontezza di riflessi, o droghe non è autorizzata a spostare o comandare il prodotto, né ad eseguire su di esso operazioni di manutenzione o riparazione.
- Affidare o prestare l'attrezzo solo a persone che conoscano le istruzioni per l'uso o addestrate da personale autorizzato.
- Tenere lontano dall'attrezzo bambini ed animali.
- Non manomettere i dispositivi di sicurezza.
- L'utente è responsabile di pericoli od incidenti nei confronti di altre persone o delle loro proprietà.
- Non utilizzare l'attrezzo quando si è in equilibrio precario.
- Non usare l'attrezzo operando su una scala.
- Tenere i pettini (1) e, in generale, gli organi in movimento lontani dal viso
- Prima di qualsiasi manutenzione, spegnere l'attrezzo (interruttore ON-OFF - posizione OFF), distaccare il cavo di alimentazione e la batteria (vedere il Manuale dell'Unità di potenza prescelta).
- Prima di qualsiasi manutenzione ordinaria, leggere attentamente il manuale di uso e manutenzione. Per manutenzioni non espressamente indicate sul manuale rivolgersi ad un centro assistenza autorizzato.
- Utilizzare l'attrezzo solo per gli scopi descritti nel par. "Descrizione del prodotto". Ogni altro utilizzo può essere causa di infortuni.

### 2.3 Uso

- Indossare occhiali protettivi o una visiera, scarpe di sicurezza, guanti antivibrazione e cuffie antirumore.
- Assumere una posizione di lavoro stabile e sicura.
- Utilizzare l'attrezzo solo per gli scopi descritti nel par. "Descrizione del prodotto". Ogni altro utilizzo può essere causa di infortuni.
- Non esporre l'attrezzo alla pioggia. Conservarlo in un luogo asciutto.
- Non trasportare l'attrezzo tenendolo per il cavo di alimentazione.
- Si raccomanda di utilizzare l'attrezzo nell'arco della giornata solo per un breve tempo da parte della stessa persona, alternando gli operatori con un'ora di lavoro ed un'ora di riposo. L'uso continuato può causare un forte affaticamento dell'operatore.



- Quando l'attrezzo non viene utilizzato per la raccolta, spegnere l'attrezzo (interruttore ON-OFF - posizione OFF).

## 2.4 Manutenzione



### ATTENZIONE!

**Prima di effettuare una qualsiasi operazione di manutenzione o registrazione meccanica dell'attrezzo, indossare scarpe di sicurezza, guanti anti-perforazione ed occhiali.**

- Ogni intervento di riparazione o manutenzione ordinaria può essere eseguito da un **operatore** che abbia i requisiti fisici ed intellettivi necessari.
- Le operazioni di manutenzione straordinaria o riparazione devono essere eseguite da un **manutentore meccanico**.
- Durante le operazioni di manutenzione o di riparazione le persone non autorizzate devono tenersi distanti dall'attrezzo.
- La disattivazione dei dispositivi di protezione o sicurezza deve essere effettuata esclusivamente per operazioni di manutenzione straordinaria e solo da un **manutentore meccanico**, il quale provvederà a garantire l'incolumità degli operatori ed evitare qualsiasi danno all'attrezzo, nonché a ripristinare l'efficacia dei dispositivi stessi al termine della manutenzione.
- Tutte le operazioni di manutenzione non contemplate nel presente manuale devono essere eseguite nei Centri di Assistenza Autorizzati indicati dal Costruttore.
- Al termine delle operazioni di manutenzione o riparazione si deve riavviare l'attrezzo solo dopo l'autorizzazione di un **manutentore meccanico**, il quale deve accertarsi che:
  - i lavori siano stati effettuati completamente;
  - l'attrezzatura funzioni perfettamente;
  - i sistemi di sicurezza siano attivi;
  - nessuno stia operando sull'attrezzatura.

## 3 SPECIFICHE TECNICHE

### 3.1 Identificazione del prodotto

Su ogni macchina/attrezzo è applicata una targa/etichetta identificativa (Figura 1).

Il modello, il numero di matricola e l'anno di costruzione sono riportati sulla targa intestata del costruttore e fissata alla macchina. La targa è applicata sulla macchina/attrezzo e riporta i dati e simboli di seguito indicati:

- 1) Ragione sociale e indirizzo completo del fabbricante/costruttore.
- 2) La prescrizione obbligatoria per tutto il personale preposto all'utilizzo e/o alla manutenzione dell'attrezzo di leggere il manuale di uso e manutenzione.
- 3) Designazione dell'attrezzo.
- 4) Tipo attrezzo - Designazione del tipo / codice dell'attrezzo.
- 5) Anno di costruzione, cioè l'anno in cui si è concluso il processo di fabbricazione.



Figura 1



### IMPORTANTE!

Per una corretta e chiara identificazione dell'attrezzo si deve far riferimento al tipo, al numero di matricola e all'anno di costruzione riportata sulla targa identificativa e citarli per ogni richiesta di intervento o assistenza a Campagnola Srl.

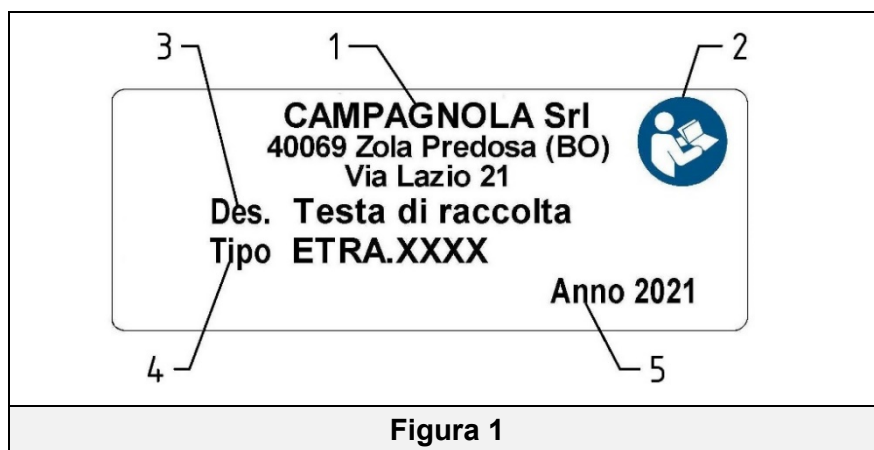

### IMPORTANTE!

È a carico del cliente la verifica dell'integrità della targa/etichetta.

L'utente è tenuto a sostituire la targa e/o le targhe monitorie che, in seguito ad usura, risultano illeggibili.

È assolutamente vietato asportare le targhe/etichette presenti sulla macchina/attrezzo. Campagnola S.r.l. declina ogni responsabilità sulla sicurezza della macchina/attrezzo nel caso di non osservanza di tale divieto.

### 3.2 Descrizione del prodotto

La testa meccanica (fig. A) è il terminale che completa l'abbacchiatore elettromeccanico prodotto dal Costruttore e destinato alla raccolta. L'abbacchiatore elettromeccanico è costituito da 3 unità, vendute singolarmente: la testa, l'asta di trasmissione e l'Unità di potenza (per maggiori dettagli vedere il manuale di uso e manutenzione dell'Unità di potenza prescelta). Esistono differenti versioni delle unità, tutte compatibili tra di loro, per permettere la composizione dell'attrezzo a seconda delle esigenze di lavoro.

Per lo schema delle possibili combinazioni vedere il paragrafo 2.1 del manuale dell'Unità di potenza prescelta.

Il principio di funzionamento dell'attrezzo consiste nell'agitare i rami degli alberi attraverso i pettini (1) di cui è dotata la testa (2). Ciò provoca il distacco dei frutti.

I due pettini (1), realizzati in tecnopolimero e dotati di rebbi (4) in fibra di carbonio, sono estremamente leggeri e resistenti. Il movimento dei pettini (1) viene generato da un motore ed è trasmesso alla testa da un'asta di prolunga (vedi manuale dell'Unità di potenza prescelta).

Nella testa meccanica (2) alloggia il meccanismo cinematico che realizza il movimento dei pettini (1).



#### **ATTENZIONE!**

**Per ogni indicazione relativa alla modalità di funzionamento-pilotaggio della testa (2) e dei rebbi (4) vedere il manuale dell'Unità di potenza prescelta.**



#### **ATTENZIONE!**

**Si evidenzia il fatto che l'attrezzo è stato progettato e costruito esclusivamente per gli scopi di cui sopra.**



#### **NOTA**

**L'efficienza ottimale, in termini di autonomia delle batterie, viene raggiunta dopo le prime 20 ore di lavoro.**

### 3.3 Parti a corredo

- Manuale di Uso e Manutenzione.
- Ricambi di prima assistenza.

### 3.4 Uso previsto

L'attrezzo è stato progettato e costruito per l'utilizzo secondo i modi e con i limiti precedentemente descritti.



#### **ATTENZIONE!**

- **Ogni uso diverso è da considerarsi improprio e perciò potenzialmente pericoloso per l'incolumità degli operatori, nonché tale da far decadere la garanzia contrattuale.**
- **Se l'attrezzo viene utilizzato per scopi diversi da quelli elencati, può danneggiarsi gravemente e causare danni a cose e persone.**







### 3.5 Composizione dell'attrezzo

Pos.	Denominazione	Funzione	Foto
1	Pettini	Agiscono sui rami per staccare i frutti	<b>A</b>
2	Testa meccanica	Alloggia la meccanica e supporta i pettini	<b>A</b>
3	Viti fissaggio asta	Permettono il bloccaggio dell'asta di prolunga	<b>B</b>
4	Rebbi	Percuotono i rami	<b>E</b>
5	Supporto portarebbi	Alloggia i rebbi	<b>E</b>

### 3.6 Dati tecnici

Peso: 1,050 kg  
Velocità di lavoro pettini: 1200 rpm

### 3.7 Simbologia ed avvertenze

 Avvertenze generali	 Obbligo abbigliamento idoneo
 Obbligo lettura Manuale Uso e Manutenzione	 Obbligo protezioni mani
 Obbligo protezione capo	 Obbligo protezioni piedi

## 4 INSTALLAZIONE E CONTROLLI PRE USO

### 4.1 Montaggio dell'attrezzo

Per montare i rebbi (4):

Estrarre la testa (2) dall'imballo, con una leggera pressione delle dita inserire i rebbi (4) sul supporto (5) assicurandosi che i denti di bloccaggio siano fuoriusciti dal supporto stesso.

### 4.2 Montaggio dell'attrezzo su prolunga

Montare l'abbacchiatore sull'asta, innestare l'albero di trasmissione e serrare le viti (3) del morsetto (fig. B).

### 4.3 Apparati di comando

Le informazioni sul funzionamento e gli apparati di comando sono riportati sul Manuale di uso e Manutenzione dell'Unità di potenza prescelta.

## 5 USO DELL'ATTREZZO

### 5.1 Avvio dell'attrezzo

Prima di iniziare ad operare con l'attrezzo, indossare gli indumenti di protezione come illustrato in figura (fig. C) e controllare che tutti i sistemi di sicurezza e protezione siano funzionanti e montati correttamente.



#### **ATTENZIONE!**

- Azionare l'attrezzo solo quando è inserito tra i rami. Un uso improprio è causa di maggior usura dell'attrezzo e provoca un eccessivo consumo delle batterie.
- Utilizzare l'attrezzo solo per gli scopi descritti nel par. "Descrizione del prodotto". Ogni altro utilizzo può essere causa di infortuni.
- Le informazioni sull'uso e funzionamento dell'attrezzo sono riportate sul Manuale di uso e Manutenzione dell'Unità di potenza prescelta.
- Dopo le prime 8 ore di lavoro verificare il serraggio delle viti cover.

### 5.2 Arresto dell'attrezzo

Al termine della sessione di lavoro spegnere l'attrezzo seguendo le informazioni sull'uso e funzionamento dell'attrezzo sono riportate sul Manuale di uso e Manutenzione dell'Unità di potenza prescelta.

### 5.3 Inconvenienti, cause, rimedi



#### ATTENZIONE!

Tutte le manutenzioni straordinarie devono essere eseguite da un manutentore meccanico.

INCONVENIENTE	CAUSA	RIMEDIO
Eccessivo surriscaldamento della testa (2).	Presenza di sporcizia e/o usura delle parti rotanti interne.	Effettuare pulizia e manutenzione della testa (2).
Vibrazione anomala dei pettini (1).	<ul style="list-style-type: none"><li>• Usura delle parti rotanti.</li><li>• Serraggio non corretto delle viti di fissaggio pettini.</li></ul>	<ul style="list-style-type: none"><li>• Effettuare pulizia e manutenzione della testa (2).</li><li>• Serraggio viti.</li></ul>
L'attrezzo non funziona.	Batteria scarica.	Ricaricare la batteria (vedere il Manuale di uso e Manutenzione dell'Unità di potenza prescelta).
L'attrezzo non ha la forza adeguata.	Batteria scarica.	Ricaricare la batteria (vedere il Manuale di uso e Manutenzione dell'Unità di potenza prescelta).
Arresto momentaneo dell'attrezzo durante l'utilizzo.	<ul style="list-style-type: none"><li>• Surriscaldamento del motore dovuto a vegetazione folta.</li><li>• Superamento della soglia max di corrente.</li></ul>	Uscire dalla vegetazione, attendere qualche secondo e riavviare l'attrezzo premendo l'interruttore ON-OFF (vedere il Manuale di uso e Manutenzione dell'Unità di potenza prescelta)



#### ATTENZIONE!

La mancata osservazione delle istruzioni contenute nel manuale può essere causa di danni o infortuni.

## 6 MANUTENZIONE

### 6.1 Manutenzione ordinaria



#### ATTENZIONE!

- **Prima di effettuare qualsiasi operazione di manutenzione ordinaria, assicurarsi di mettere in sicurezza la testa (2). Se la stessa è montata sull'attrezzo spegnere l'attrezzo (vedere il Manuale di uso e Manutenzione dell'Unità di potenza prescelta), disconnettere il cavo di alimentazione, infine smontare la testa dall'asta.**
- **Tutte le operazioni di manutenzione non contemplate nel presente manuale devono essere eseguite nei Centri di Assistenza Autorizzati dal Costruttore.**



Le operazioni di manutenzione ordinaria possono essere eseguite dagli operatori.

#### 6.1.1 In generale

Prima di qualunque manutenzione ordinaria:

- Spegnerne l'interruttore ON-OFF (pos. OFF) dell'Unità di potenza.
- Indossare i guanti di protezione antiperforazione.
- Smontare la testa dall'asta.

#### 6.1.2 Pulizia della testa

Ogni 200 ore di lavoro, rimuovere polvere e impurità e verificare il corretto serraggio delle viti.



#### ATTENZIONE!

**La pulizia della testa permette di ridurre la formazione di attriti che penalizzerebbero le prestazioni e l'autonomia dell'attrezzo.**

#### 6.1.3 Sostituzione dei rebbi

Per sostituire i rebbi (4) procedere nel seguente modo:

- Appoggiare il portarebbi (5) su una morsa e con un martelletto colpire in punta il rebbio (4), fino a farlo sfilare dalla sua sede (fig. D).
- Inserire in sede il nuovo rebbio, avendo cura di mettere a battuta il dentino in plastica contro la parete del portarebbi (fig. F).

#### 6.1.4 Messa a riposo

Prima di riporre l'attrezzo per un periodo prolungato è consigliabile:

- Effettuare pulizia e ingrassaggio della testa (2) presso un **Centro di Assistenza Autorizzato** dal Costruttore.
- Durante il periodo di riposo non esporre l'attrezzo alla pioggia. Riporlo nel suo imballo e conservarlo in un luogo asciutto.

## 6.2 Manutenzione straordinaria



### ATTENZIONE!

Qualunque operazione di manutenzione straordinaria deve essere eseguita presso un Centro di Assistenza Autorizzato dal Costruttore.



### OFFICINA AUTORIZZATA

È l'officina autorizzata ad eseguire operazioni di riparazione dei prodotti del Costruttore.

## 6.3 Tabella di manutenzione periodica

Manutenzione	Dopo 8 ore di lavoro	Dopo 200 ore di lavoro	Dopo 400 ore di lavoro o al termine di ogni stagione di lavoro
Verificare il corretto serraggio delle viti.	X		
Pulizia della testa e lubrificazione delle maglie di giunzione.		X	
Tagliando di revisione da eseguire presso un Centro di Assistenza Autorizzato dal Costruttore.			X
Verifica serraggio viti cover.	X	X	

## 7 DEMOLIZIONE E SMALTIMENTO DEI COMPONENTI

### 7.1 Smaltimento materiali esausti

La macchina, successivamente all'installazione e nel suo normale funzionamento, non comporta contaminazione ambientale, ma durante l'intero periodo di utilizzo vengono comunque prodotti alcuni tipi di materiali di scarto od esausti in particolari condizioni. Per lo smaltimento di questi materiali esistono in ogni nazione normative specifiche per la salvaguardia dell'ambiente. È obbligo del Cliente essere a conoscenza delle leggi vigenti in merito nel proprio Paese ed operare in modo da ottemperare a tali legislazioni in conformità alle indicazioni riportate sulle schede tecniche dei prodotti utilizzati, richiedibili al Costruttore.



### ATTENZIONE!

Si rammenta l'osservanza delle leggi vigenti in materia di smaltimento degli oli minerali.



### ATTENZIONE!

Maggiori informazioni sulle modalità di smaltimento di oli ed altre sostanze possono essere reperite nella scheda di sicurezza delle sostanze stesse.

Lo smaltimento dei rifiuti tossici nelle fasi di raccolta, trasporto, trattamento (inteso come operazione di trasformazione necessaria per il recupero), nonché il deposito e la discarica sul suolo costituiscono attività di pubblico interesse sottoposte all'osservanza dei seguenti principi generali:

- Deve essere evitato ogni danno o pericolo per la salute, l'incolumità e la sicurezza della collettività e dei singoli.
- Deve essere garantito il rispetto delle esigenze igienico-sanitarie ed evitato ogni rischio di inquinamento dell'aria, dell'acqua, del suolo e del sottosuolo.

Devono essere promossi, con l'osservanza di criteri economici ed efficienti, i sistemi di recupero e riciclaggio di materiali ed energia.

### 7.2 Indicazioni per rifiuti speciali

Sono rifiuti speciali i residui derivanti da lavorazioni industriali ed i materiali provenienti da demolizioni di macchinari e apparecchiature deteriorati ed obsoleti. Riguardo allo smaltimento dei rifiuti speciali, anche tossici e nocivi, sono tenuti a provvedere i produttori dei rifiuti stessi, direttamente o attraverso imprese, enti autorizzati o mediante conferimento dei rifiuti ai soggetti che gestiscono il servizio pubblico con i quali sia stata stipulata apposita convenzione. Ciascun Paese/Comune è tenuto a fornire alla Regione tutte le informazioni disponibili sullo smaltimento dei rifiuti nel proprio territorio.



### ATTENZIONE!

Lo smaltimento abusivo del prodotto da parte del detentore comporta l'applicazione delle sanzioni amministrative previste dalle normative vigenti.



### **ATTENZIONE!**

**Ai sensi della Direttiva “RAEE” 2012/19/UE se il componente/prodotto acquistato è contrassegnato con il seguente simbolo del contenitore di spazzatura su ruote barrato, significa che il prodotto alla fine della propria vita utile deve essere raccolto separatamente dagli altri rifiuti:**

La raccolta differenziata del presente componente/prodotto giunto a fine vita è organizzata e gestita dal Costruttore. L'utente che vorrà disfarsi della presente apparecchiatura dovrà quindi contattare il produttore e seguire il sistema che questo ha adottato per consentire la raccolta separata dell'apparecchiatura giunta a fine vita. L'adeguata raccolta differenziata per l'avvio successivo dell'apparecchiatura dimessa al riciclaggio, al trattamento e allo smaltimento ambientale compatibile contribuisce ad evitare possibili effetti negativi sull'ambiente e sulla salute e favorisce il reimpiego e/o riciclo dei materiali di cui è composta l'apparecchiatura. Lo smaltimento abusivo del prodotto da parte dell'utente comporta l'applicazione delle sanzioni previste dalle Leggi localmente in vigore.



# English

Dear Customer,  
Thank you for choosing one of our products.

The vast manufacturing expertise and the ability to meet all specific customer's requirements have made the Manufacturer one of the market leaders of pruning and harvesting equipment, known world-wide for its top quality.

The company employs highly qualified personnel and offers an extended sales network and a wide range of products:

- pneumatic and electro-mechanical (battery-operated) shears and chain pruners, which can also be connected to extension poles;
- pneumatic, engine-driven and electromechanical (battery-operated) harvesting tools for olives and various kinds of fruit;
- engine-driven and PTO compressors that can be attached to the three-point hitch of the tractor;

These products represent the ideal solution since they are:

- very easy to handle and use
- extremely versatile
- made of the highest quality material
- sturdy and reliable
- superbly designed.

This manual is supplied with the machine and should always be kept together with it. If any part of the manual is damaged or illegible, please contact the Manufacturer immediately for another copy.

The Manufacturer shall not be held responsible for any damage or injury, if the equipment is not used as specified in this manual.

The equipment must be used for the purpose it was designed for. If used improperly, it is dangerous.

Any change to the equipment must be authorised only by the Manufacturer's Technical Dept.

Use original spare parts only! The Manufacturer shall not be held responsible for damages caused by the use of non-original spare parts.

All rights of this manual are reserved by the Manufacturer. It cannot be given to third parties without the Manufacturer's written permission.

The Manufacturer reserves the right to make changes to or improve the products without contacting the clients who already own similar models.

The following use and maintenance instructions have been originally issued in Italian. All the other language versions have been translated from the original Italian one.

For further explanation of its contents, please contact the Sales Dept. of the Manufacturer.

# SOMMARIO

<b>1</b>	<b>INTRODUCTION.....</b>	<b>17</b>
1.1	Reading the Use and Maintenance Manual.....	17
1.2	Symbols and operators' competence levels .....	17
1.3	Compliance certificate.....	17
1.4	Receiving the product .....	17
1.5	Warranty.....	17
<b>2</b>	<b>SAFETY WARNINGS.....</b>	<b>18</b>
2.1	Warnings .....	18
2.1.1	Results of the tests made according to the Laws.....	18
2.2	General warnings .....	18
2.3	Use.....	18
2.4	Manutenzione .....	19
<b>3</b>	<b>SPECIFICATIONS.....</b>	<b>19</b>
3.1	Product identification.....	19
3.2	Product description .....	20
3.3	Parts supplied .....	20
3.4	Recommended use.....	20
3.5	Tool composition.....	20
3.6	Technical details .....	20
3.7	Icons and warnings .....	20
<b>4</b>	<b>INSTALLATION AND PRE-USE CONTROLS.....</b>	<b>21</b>
4.1	Tool assembly.....	21
4.2	Tool assembly onto the extension pole .....	21
4.3	Control devices .....	21
<b>5</b>	<b>TOOL USE.....</b>	<b>21</b>
5.1	Tool starting .....	21
5.2	Tool stopping.....	21
5.3	Troubleshooting .....	21
<b>6</b>	<b>MAINTENANCE.....</b>	<b>22</b>
6.1	Routine maintenance .....	22
6.1.1	In general.....	22
6.1.2	Harvesting head cleaning .....	22
6.1.3	Teeth replacing.....	22
6.1.4	Tool storing .....	22
6.2	Special maintenance.....	22
6.3	Periodic maintenance schedule.....	22
<b>7</b>	<b>DISMANTLING THE TOOL WHEN NO LONGER USED.....</b>	<b>23</b>
7.1	Disposal of exhaust materials .....	23
7.2	Indications for special waste .....	23



# 1 INTRODUCTION

## 1.1 Reading the Use and Maintenance Manual

Before working on the equipment, carefully read and understand this Use and Maintenance Manual in order to safeguard the operator and to avoid damaging the machine. These instructions describe how to operate the equipment safely, economically and in compliance with the current safety regulations. Following these instructions helps avoid dangerous situations, reduces repair costs and down-time and extends the life-span of the machine. This manual is to be kept legible and in good condition. The operating and maintenance staff must have it at hand, so that it can be read whenever needed.

## 1.2 Symbols and operators' competence levels

All operations herein described must be performed by qualified personnel and in compliance with the Manufacturer's manual. Each procedure is accompanied by an icon which indicates the necessary operator's qualification. The indication to identify the personnel qualifications are given below.



### Operators

Personnel who can install, operate, adjust, clean, repair, transport the equipment and carry out its routine maintenance.



### Qualified mechanics

Personnel with mechanic competences, capable of installing, servicing and/or repairing the product and of operating it even when all its safety devices are partially or totally off. He cannot carry out interventions on the electric/electronic system.



### Electric/electronic maintenance technicians

Personnel with specific electric/electronic skills capable of performing installation, extraordinary maintenance and/or repairs and of operating the product even when the safety and protective systems are partially or fully disabled. This person is not qualified to perform mechanical interventions.

## AUTHORISED SERVICE POINTS

These are the centres authorised by the Manufacturer to repair the products.



### WARNING!

**Precautions to be taken in order to safeguard the operators and bystanders in the work area.**



### IMPORTANT!

**Precautions to be taken in order to avoid problems with the equipment and to operate it in compliance with the current safety regulations.**

## 1.3 Compliance certificate

All the products marketed in the European Union (EU) must fully comply with the European Council Directive 2006/42/EC. The compliance certificate is supplied by the Manufacturer with the Use and Maintenance Manual.

## 1.4 Receiving the product

When receiving the product, make sure:

- the product has not been damaged during transport;
- the product supplied matches with the order. Check that all parts have been delivered (refer to "Product Description", in "Specifications" chapter).

If problems arise, please contact the Manufacturer's Service Department quoting all details indicated on the nameplate ("refer to "Product Identification", in "Specifications" chapter).

## 1.5 Warranty

For the general warranty conditions check the dedicated area in the Campagnola website at: <http://www.campagnola.it/downloads>, or send a written request to the fax number +39 051752551, or send an e-mail to: [star@campagnola.it](mailto:star@campagnola.it).



### WARNING!

**For warranty claims, according to the above-mentioned points, it is necessary to enclose the properly filled-in warranty card and the corresponding purchase proof with date of purchase (invoice or any other document with legal value)..**

## 2 SAFETY WARNINGS

### 2.1 Warnings



#### **WARNING!**

The Manufacturer declines all responsibilities if the precautions below are not taken.

The accomplishments concerning working environment safety and health regulations indicated by the current laws (Dir. 2003/10/EC, Dir. 2002/44/EC and Legislative Decree no. 81/2008) have to be carried out either by the end-user or by the employer: supplying the adequate personal protective equipment, informing about working risks, health surveillance, etc.... The over-exposure to the vibrations may cause neurovascular lesions to people suffering from circulatory disorders. In case of symptoms which could be referred to over-exposure, contact a specialist. These symptoms can be torpor, loss of sensitivity, sharp pains, itching, strength reduction or loss, complexion discoloration or structural modifications of its surface. This usually happens to one's hands, wrists and fingers.

#### 2.1.1 Results of the tests made according to the Laws



#### **WARNING!**

The mechanical harvesting head (2) can only be power-supplied by one of the power units produced by the Manufacturer.



#### **WARNING!**

The results of the tests made according to the Laws are indicated inside the manual of the above-mentioned power unit models.

The tests which have been carried out are the following:

1. **SOUND LEVEL:** Re: UNI EN 3746
2. **VIBRATIONS LEVEL:** Re: EN ISO 5349



#### **WARNING!**

Risks due to the operator's contact with noise and vibrations of the equipment and with the electro-magnetic fields.

### 2.2 General warnings



#### **WARNING!**

- Use the tool only while standing on the ground in a safe and stable position.
- Always use adequate clothing as called for by the job. Wear tight clothing. Do not wear ties, necklaces or belts which may get caught in the moving parts. Use goggles, safety shoes and anti-vibration gloves (picture C).
- Do not operate, service or repair the equipment, if you are under the influence of alcohol or drugs, which could impair your alertness or co-ordination.
- Only well trained and qualified personnel, who have read this Use and Maintenance Manual carefully, are allowed to use the tool.
- Keep children and animals away from the tool.
- Do not alter the safety and protective devices.
- The operator is the only responsible for injuries caused to other people or for damages caused to their belongings.
- Do not use the tool when you are in an unstable position or off balance.
- Do not use the tool while standing on a ladder.
- Keep the rakes (1) and, in general, all moving parts away from your face
- Before any maintenance operation, switch the tool off (put the ON-OFF switch in OFF position), disconnect the power supply cable and the battery (see the chosen power unit manual).
- Before any routine maintenance operation, read this Use and Maintenance Manual carefully. For any other maintenance operation, which is not described in this manual, take the tool to an Authorised Service Point.
- Use the tool only for the purposes described in par. "Product description". Any other use could cause injuries.

### 2.3 Use

- Always wear goggles or a visor, safety shoes and anti-vibration gloves and a noise-abatement headset.
- The working position must be stable and safe.
- Use the tool only for the purposes described in par. "Product description". Any other use could cause injuries.
- Do not leave the tool in the rain. Keep it in a dry place.
- Do not carry the tool by the power supply cable.
- The same operator shall not use the tool for a prolonged time. Two operators shall alternate working for one hour and then having a one hour's break. A prolonged use could be excessively tiring for the operator.
- When the tool is not used, select the OFF mode in the ON-OFF switch.

## 2.4 Manutenzione



### WARNING!

Before performing any maintenance operations or adjustments of the mechanical parts of the equipment, wear protective shoes, gloves and goggles.

- Routine maintenance and repairs can be carried out only by an **operator** with the necessary physical and intellectual qualifications.
- Special maintenance and repairs can be carried out only by a **qualified operator**.
- Before any maintenance or adjustment operations, disconnect the tool from its power source.
- Keep bystanders away when servicing or repairing the machine.
- Only **qualified operators** are authorised to inactivate the safety devices provided on the machine when maintenance is to be performed. It is their responsibility to safeguard the operators and the machine. The safety devices should be activated as soon as maintenance work has been completed.
- All maintenance procedures not dealt with in this manual are to be performed at Authorised Service Points.
- When maintenance or repairs have been completed, the machine can be started again only if duly authorised by the **qualified operators**. The service mechanic must make sure:
  - work has been completed;
  - the machine runs in a trouble-free manner;
  - the safety devices are activated;
  - no one is working on the machine.

## 3 SPECIFICATIONS

### 3.1 Product identification

A identification plate / label is applied to each machine / tool (Picture 1).

Model, serial number and year of manufacture are shown on the Manufacturer's plate. The plate is applied on the machine / tool and shows the following data and symbols:

- 1) Company name and full address of the Manufacturer / Constructor.
- 2) Mandatory prescription for all personnel being responsible for the use and / or maintenance of the machine / tool as per the corresponding use and maintenance manual.
- 3) Machine / tool designation.
- 4) Type of machine / tool - Designation of the type / code of the machine / tool.
- 5) Year of construction, i.e. the year in which the manufacturing process was completed.

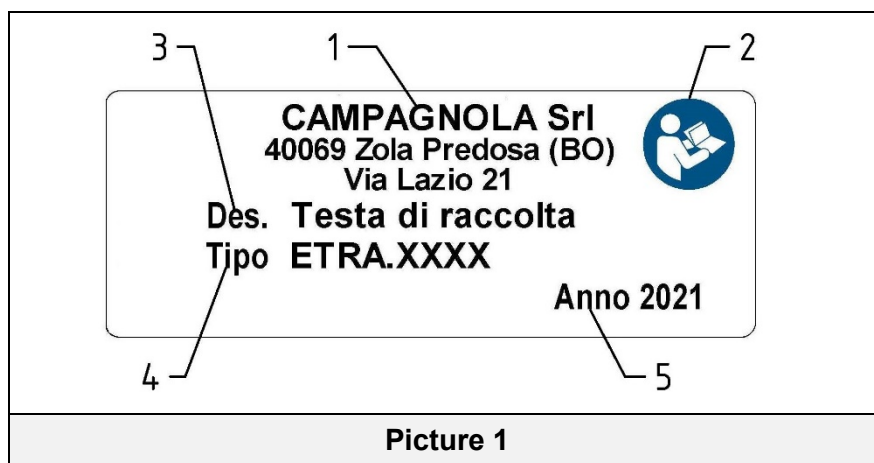

### IMPORTANT!

For a correct and clear identification of the tool, reference must be made to type, serial number and year of construction shown on the identification plate. Mention them to Campagnola Srl for any request for intervention or assistance.



### IMPORTANT!

The customer is responsible for verifying the integrity of the plate / label.

**The user is required to replace the plate and / or the warning plates which, due to wear, have become illegible. It is absolutely forbidden to remove the plates / labels from the machine / tool. Campagnola S.r.l. declines all responsibility for the safety of the machine / tool if this prohibition is neglected.**

### 3.2 Product description

The mechanical head (picture A) is the top part of an electro-mechanical harvesting tool produced by the Manufacturer. The electro-mechanical harvester is composed of three main parts, sold separately: the harvesting head, the extension pole and the power unit (for more details, see the manual of the chosen power unit). There are different models of each of the three components, but all are compatible in order to create the best solution for the task to be carried out. The various combinations are indicated in par. 2.1 in the chosen power unit manual.

The harvesting head makes fruit fall thanks to the rakes (1) movement among the branches.

The two rakes (1) are made of techno-polymer and fitted with carbon-fibre teeth (4). They are extremely light and resistant. Their movement is generated by a motor and transmitted to the harvesting head by means of an extension pole (see the chosen power unit manual). The mechanical head (2) contains the cinematic mechanism, which moves the rakes (1).



#### WARNING!

All information about the harvesting head (2) and teeth (4) operating system can be found in the manual of the chosen power unit.



#### WARNING!

The tool has been designed and manufactured exclusively for the purposes mentioned above.



#### NOTA

The best battery autonomy performance is reached after the first 20 working hours.

### 3.3 Parts supplied

- Use and Maintenance Manual
- First assistance spare parts.

### 3.4 Recommended use

L'attrezzo è stato progettato e costruito per l'utilizzo secondo i modi e con i limiti precedentemente descritti.



#### WARNING!

- Any other use has to be considered improper and potentially dangerous for the operators' safety. This would make any warranty claims void.
- If it is not used for the purposes it was designed for, the tool may cause serious injuries to personnel and bystanders and damages to equipment and things.

### 3.5 Tool composition

Pos.	Designation	Function	Picture
1	Rakes	Move the branches making fruit fall	A
2	Mechanical head	Contains the mechanical parts and holds the rakes	A
3	Extension pole fixing screws	Allow to fix the extension pole	B
4	Teeth	Beat the branches	E
5	Teeth holder	Is the teeth seat	E

### 3.6 Technical details

Weight: 1.050 kg  
Rake speed: 1200 rpm

### 3.7 Icons and warnings

	General warning		Compulsory adequate clothing
	Compulsory Use & Maintenance Manual		Compulsory hand protection
	Compulsory head protection		Compulsory feet protection

## 4 INSTALLATION AND PRE-USE CONTROLS

### 4.1 Tool assembly

To assemble the teeth (4):

Remove the harvesting head (2) from its box. With a light pressure of your fingers insert the tool teeth (4) into their holder (5). Check that the locking protrusions have come out of the holder.

### 4.2 Tool assembly onto the extension pole

Assemble the harvester onto the extension pole, insert the shaft and tighten the screws (3) of the clamp (picture B).

### 4.3 Control devices

All information about the tool operation and the control devices can be found in the Use and Maintenance Manual of the chosen power unit.

## 5 TOOL USE

### 5.1 Tool starting

Before operating the tool, wear adequate clothing (see picture C) and check that all the safety devices are well assembled and can work properly.



#### WARNING!

- Start the tool only when it is inserted among the branches. Any improper use damages the tool and causes excessive battery power consumption.
- Use the tool only for the aims described in par. "Product description". Any other use may cause injuries.
- All information about the tool use and operation can be found in the Use and Maintenance Manual of the chosen power unit.
- After the first 8 working hours, check the tightening of the cover screws.

### 5.2 Tool stopping

At the end of the work session switch the tool off according to the information about the tool use and operation in the use and maintenance manual of the chosen power unit.

### 5.3 Troubleshooting



#### WARNING!

All the special maintenance operations shall be carried out by a qualified mechanic.

FAULT	CAUSE	REMEDY
Mechanical head (2) overheating	Dirt and/or wear and tear of the inner rotating parts.	Carry out the harvesting head (2) cleaning and maintenance operations.
Anomalous rake (1) vibrations	<ul style="list-style-type: none"><li>• Wear and tear of the rotating parts.</li><li>• Wrong tightening of the rake fixing screws.</li></ul>	<ul style="list-style-type: none"><li>• Carry out the harvesting head (2) cleaning and maintenance operations.</li><li>• Tighten the screws.</li></ul>
The tool does not work	Flat battery.	Recharge the battery (see the Use and Maintenance Manual of the chosen power unit).
The tool is not powerful enough	Flat battery.	Recharge the battery (see the Use and Maintenance Manual of the chosen power unit).
Temporary tool stopping while using it	<ul style="list-style-type: none"><li>• Motor overheating due to thick trees.</li><li>• Exceeded current limits.</li></ul>	Get out of the tree branches, wait for few seconds and then re-start the tool by means of the ON/OFF switch (see the Use and Maintenance Manual of the chosen power unit).



#### WARNING!

Failure to apply the instructions described in this manual could cause damages or injuries.

## 6 MAINTENANCE

### 6.1 Routine maintenance



#### WARNING!

- Before any routine maintenance operations, secure the harvesting head (2). If it is assembled on the tool, switch the tool off (see the chosen power unit manual), disconnect the power supply cable and then remove the head from the extension pole.
- All maintenance operations which are not described in this manual shall be carried out only by Authorised Service Points.



Routine maintenance operations can be carried out by the operators.

#### 6.1.1 In general

Before carrying out any routine maintenance operation:

- Select the OFF mode of the power unit ON/OFF switch.
- Wear protective anti-perforation gloves.
- Remove the harvesting head from the extension pole.

#### 6.1.2 Harvesting head cleaning

Each 200 working hours remove dust and dirt and check the screws for proper tightening.



#### WARNING!

Cleaning the harvesting head limits frictions, which would, otherwise, jeopardize the tool performance and autonomy.

#### 6.1.3 Teeth replacing

In order to replace the teeth (4), carry out the following operations:

- Clamp the teeth holder (5) in a vice and by means of a rubber hammer hit the tooth top (4) till it gets out of its seat (picture D).
- Insert the new tooth into its seat, being careful to hook the plastic small protrusion to the teeth holder side (picture F).

#### 6.1.4 Tool storing

The following operations are recommended before storing the tool for a prolonged time:

- Take the harvesting head (2) to an **Authorised Service Point** for being cleaned and greased.
- During the storing time do not leave it in the rain. Store it in its box in a dry place.

### 6.2 Special maintenance



#### WARNING!

Qualunque operazione di manutenzione straordinaria deve essere eseguita presso un Centro di Assistenza Autorizzato dal Costruttore.



#### AUTHORISED SERVICE

These are the centres authorised by the Manufacturer to repair the products.

### 6.3 Periodic maintenance schedule

Maintenance	After the first 8 working hours	After 200 working hours	After 400 working hours or at the end of each working season
Check the screws for proper tightening	X		
Clean the harvesting head and lubricate the links		X	
Thorough overhaul by an Authorised Service Point			X
Check the tightening of the cover screws.	X	X	

## 7 DISMANTLING THE TOOL WHEN NO LONGER USED

### 7.1 Disposal of exhaust materials

After having been installed and during use, the machine does not cause any environmental pollution. However, throughout its working life, some types of residual waste or exhaust materials are being produced in certain maintenance situations.

There are specific regulations in every Country as for the disposal of these materials and the environment protection. The Customer is required to be knowledgeable in the Laws in force in his own Country and to operate only while complying with these regulations, according to the indications in the product technical charts, which may be obtained from the Manufacturer.



#### **WARNING!**

The Laws in force about the disposal of mineral oils must be followed.



#### **WARNING!**

More information about the disposal of oils and other substances can be found in the safety chart of the substances.

The steps employed in the disposal of toxic waste including the collecting, transporting, processing (transformation for recycling), as well as the deposit and the dumping onto the ground are all usual activities of common interest and are subject to the following general principles:

- a) Any risks of injuries or dangers for the health and safety of any individual and of the community have to be avoided.
- b) Compliance with any and all hygienic-sanitary requirement and avoidance of any air, water, ground and underground pollution have to be guaranteed.

Compliance with efficient and economical principles in order to save and recycle energy and materials shall be promoted.

### 7.2 Indications for special waste

Special waste is that deriving from industrial processes as well as from materials of dismantled equipment and deteriorated and obsolete machineries.

The special (also toxic and harmful) waste producers shall provide for its disposal directly or through qualified, authorised companies or bodies, or shall deliver them to public service after having made an agreement.

When disposing of special waste, check with the relevant local government authority for any available information regarding such waste disposal in your region.



#### **WARNING!**

Any unauthorised disposal by the owner of a product is followed by the application of the sanctions due to the regulations in force.



#### **WARNING!**

In compliance with the Directive 2012/19/EU on RAEE any bought element/equipment marked with the symbol of the crossed dustbin means that it has to be collected, at the end of its working life, separately from other waste:

The separate collection of the element/equipment, at the end of its working life, shall be managed by the Manufacturer. The user shall, therefore, contact the Manufacturer and follow the procedures established by the Manufacturer himself for the separate collection of an end-of-life equipment. The adequate separate collection and the following processing and eco-friendly disposal avoid negative effects on the health and the environment and allow the recycling of the materials the products are made of. Any unauthorised disposal, personally carried out by the end-user, would cause the application of sanctions, according to the local Laws.





# Français

Cher client,  
Nous vous remercions vivement d'avoir choisi l'un de nos produits.

La capacité d'interpréter les besoins du marché en fournissant des réponses spécifiques et dynamiques globales ainsi que la garantie d'une connaissance précise du secteur, ont fait de ce Fabricant l'un des leaders mondiaux en matière de conception, fabrication et réalisation d'équipements pour l'élagage et la récolte.

Grâce à l'efficacité de son réseau de vente et d'assistance qui fait appel à un personnel hautement qualifié, le Fabricant est en mesure de vous proposer une vaste gamme de produits :

- sécateurs et élagueurs à chaîne pneumatiques et électromécaniques (à batterie) pour l'élagage, sur rallonge aussi ;
- gaules pneumatiques, à moteur et électromécaniques (à batterie) pour la récolte des olives et d'autres types de fruits ;
- compresseurs pour l'attelage à trois points d'un tracteur et des moto-compresseurs ;

Les raisons de choisir les équipements Campagnola peuvent se résumer comme suit :

- maniabilité et praticité des produits ;
- utilisation polyvalente ;
- qualité des matériaux de fabrication ;
- fiabilité ;
- ingénierie de conception.

Ce manuel doit être considéré comme une partie intégrante de la fourniture du produit. Si ce manuel est endommagé ou illisible, il faut en demander immédiatement une copie au Fabricant.

Le Fabricant décline toute responsabilité quant à un usage impropre du produit et à des dommages dus à des opérations qui ne sont pas visées dans ce manuel ou insensées.

La machine ne doit être utilisée que pour répondre aux besoins pour lesquels elle a été spécifiquement conçue. Tout autre usage est dangereux.

Toute intervention modifiant la structure de la machine doit être expressément et exclusivement autorisée par le bureau d'étude du Fabricant.

N'utiliser que les pièces de rechange originales. Le Fabricant n'est pas responsable des dommages causés par l'utilisation des pièces de rechange non originales.

Tous les droits de reproduction de ce manuel sont réservés au Fabricant. Ce manuel ne peut être cédé à des tiers sans l'autorisation écrite du Fabricant.

Le Fabricant se réserve le droit de modifier le projet et d'améliorer le produit sans le communiquer au préalable aux clients qui sont déjà en possession d'un modèle semblable.

Les instructions originales ont été rédigées en italien. Les instructions dans d'autres langues sont issues de la traduction de la version originale.

En cas de difficulté de compréhension, veuillez contacter le Service commercial du Fabricant pour obtenir des compléments d'information.



# SOMMAIRE

<b>1</b>	<b>INTRODUCTION.....</b>	<b>26</b>
1.1	Fonctions et utilisation du Manuel d'Utilisation et d'Entretien.....	26
1.2	Symboles et qualification des opérateurs préposés .....	26
1.3	Déclaration de conformité .....	26
1.4	Réception du produit.....	26
1.5	Garantie .....	26
<b>2</b>	<b>MISES EN GARDE DE SÉCURITÉ.....</b>	<b>27</b>
2.1	Mises en garde .....	27
2.1.1	Résultats des essais prévus par la loi .....	27
2.2	Mises en garde générales.....	27
2.3	Utilisation.....	27
2.4	Entretien .....	28
<b>3</b>	<b>SPÉCIFICATIONS TECHNIQUES .....</b>	<b>28</b>
3.1	Identification du produit.....	28
3.2	Description du produit.....	29
3.3	Pièces fournies .....	29
3.4	Usage prévu.....	29
3.5	Composition de l'outil.....	29
3.6	Données techniques .....	29
3.7	Symboles et mises en garde.....	30
<b>4</b>	<b>INSTALLATION ET CONTRÔLES AVANT L'UTILISATION .....</b>	<b>30</b>
4.1	Montage de l'outil.....	30
4.2	Montage de l'outil sur rallonge .....	30
4.3	Appareils de commande .....	30
<b>5</b>	<b>UTILISATION DE L'OUTIL.....</b>	<b>30</b>
5.1	Démarrage de l'outil.....	30
5.2	Arrêt de l'outil.....	30
5.3	Inconvénients, causes, solutions .....	31
<b>6</b>	<b>ENTRETIEN.....</b>	<b>31</b>
6.1	Entretien ordinaire.....	31
6.1.1	En général .....	31
6.1.2	Nettoyage de la tête .....	31
6.1.3	Remplacement des fourchons.....	31
6.1.4	Remisage.....	31
6.2	Entretien extraordinaire.....	32
6.3	Tableau d'entretien périodique .....	32
<b>7</b>	<b>DÉMOLITION ET ÉLIMINATION DES COMPOSANTS.....</b>	<b>32</b>
7.1	Élimination des matériaux épuisés .....	32
7.2	Indications pour les déchets spéciaux .....	32

# 1 INTRODUCTION

## 1.1 Fonctions et utilisation du Manuel d'Utilisation et d'Entretien

Afin de préserver l'intégrité physique de l'opérateur et d'éviter tout dommage, il est indispensable d'avoir pris connaissance de l'ensemble du Manuel d'Utilisation et d'Entretien avant d'effectuer toute opération sur la machine. Ces instructions ont pour objectif de décrire le fonctionnement du produit, son utilisation sûre, avantageuse du point de vue financier et conforme aux réglementations en vigueur. Le respect des instructions permet d'éviter les dangers, de réduire les coûts de réparation et d'arrêt du produit et d'augmenter la durée de vie du produit en question. L'ensemble de ce manuel doit rester intact et bien lisible. Tout opérateur préposé à l'utilisation du produit ou responsable de son entretien doit savoir où il est rangé et doit pouvoir le consulter à n'importe quel moment.

## 1.2 Symboles et qualification des opérateurs préposés

Toutes les opérations entre l'homme et la machine décrites dans ce manuel doivent être effectuées par le personnel défini selon les instructions du Fabricant. Chaque opération décrite est accompagnée d'un pictogramme relatif à l'opérateur estimé le plus apte quant aux mentions à accomplir. Les indications nécessaires à l'identification des différents professionnels sont fournies ci-après.



### Opérateur

Personnel chargé de l'installation, du fonctionnement, du réglage, de l'entretien ordinaire, du nettoyage et du transport de la machine.



### Technicien d'entretien mécanique

Personnel possédant des compétences spécifiques concernant la mécanique, en mesure d'exécuter les opérations d'installation, d'entretien extraordinaire et/ou de réparation indiquées dans ce manuel.



### Technicien d'entretien électrique/électronique

Personnel ayant des compétences électriques/électroniques spécifiques, en mesure d'effectuer les interventions d'installation, d'entretien extraordinaire et/ou de réparation et d'activer le produit même lorsque les systèmes de sécurité et de protection sont partiellement ou totalement désactivés. Il n'est pas autorisé à effectuer les interventions mécaniques.

## ATELIER AGRÉÉ

Il s'agit de l'atelier autorisé à effectuer les réparations de réparation sur les machines du Fabricant.



### ATTENTION !

**Mise en garde de précaution à respecter pour garantir la sécurité de l'opérateur et des personnes présentes dans la zone de travail.**



### IMPORTANT !

**Remarque à respecter pour éviter tout dommage ou les dysfonctionnements du produit ou pour intervenir conformément aux réglementations en vigueur.**

## 1.3 Déclaration de conformité

Chaque machine destinée aux pays de l'Union Européenne (UE) est livrée avec des caractéristiques conformes aux prescriptions de la Directive Machines 2006/42/CE. La déclaration de conformité du Fabricant est jointe au Manuel d'Utilisation et d'Entretien.

## 1.4 Réception du produit

Au moment de la réception du produit, il faut vérifier que :

- il n'ait pas subi de dommages pendant le transport ;
- la livraison corresponde bien à ce qui a été commandé et qu'elle comprenne les éventuelles pièces fournies (voir « Description du produit » - chap. « Spécifications techniques »).

En cas de problèmes, contacter le Service d'Assistance Technique du Fabricant, en lui fournissant les données du produit reportées sur la plaque d'identification (voir « Identification du produit » - chap. « Spécifications techniques »).

## 1.5 Garantie

Pour les conditions générales de garantie, consulter l'espace dédié du site Campagnola, à l'adresse : <http://www.campagnola.it/downloads> ; ou faire une demande par écrit au numéro de fax 051752551, ou encore envoyer un e-mail à : [star@campagnola.it](mailto:star@campagnola.it) ».



### ATTENTION !

**Au moment de la demande de réparation sous garantie, conformément aux dispositions mentionnées ci-dessus, le produit à réparer doit toujours être accompagné du certificat de garantie correctement rempli avec la preuve d'achat correspondante (facture ou autre document ayant une valeur légale).**

## 2 MISES EN GARDE DE SÉCURITÉ

### 2.1 Mises en garde



#### ATTENTION !

Le Fabricant décline toute responsabilité quant au non-respect des consignes suivantes. L'employeur ou l'utilisateur est chargé de se conformer aux obligations prévues par la loi en vigueur en matière de sécurité et d'hygiène au travail (Directive 2003/10/CE, Directive 2002/44/CE et Décret législatif n° 81/2008) : remise des équipements de protection individuelle appropriés, information sur les risques, suivi santé, etc. Une exposition excessive aux vibrations peut occasionner des troubles neurologiques et vasculaires chez les personnes souffrant de problèmes de circulation. En cas de symptômes liés à une exposition excessive aux vibrations, contacter un médecin compétent. Ces symptômes peuvent être les suivants : engourdissement, perte de sensibilité, piqûres, démangeaisons, douleur, réduction ou perte de force, décoloration de la peau ou altération de l'épiderme. Ces symptômes se manifestent surtout au niveau des mains, des poignets et des doigts.

#### 2.1.1 Résultats des essais prévus par la loi



#### ATTENTION !

La tête mécanique (2) doit être actionnée exclusivement avec les unités de puissance produites par le Fabricant.



#### ATTENTION !

Les données relatives aux tests prévus par la loi se trouvent dans les manuels des produits énumérés ci-dessus. Les tests effectués sont les suivants :

1. **NIVEAU SONORE** : Norme de référence UNI EN 3746.
2. **NIVEAU DES VIBRATIONS** : Norme de référence EN ISO 5349



#### ATTENTION !

Risques dus à l'exposition de l'opérateur au bruit, aux vibrations des machines et/ou équipements et aux champs électromagnétiques.

### 2.2 Mises en garde générales



#### ATTENTION !

- N'utiliser l'outil qu'au sol, dans une position stable et sûre.
- Porter un équipement de protection adapté aux opérations à effectuer. Porter des lunettes de protection et vérifier que les vêtements soient près du corps. Éviter de porter des cravates, des chaînes ou des ceintures et attacher les cheveux longs pour éviter qu'ils ne s'emmêlent ou ne s'accrochent entre les organes en mouvement. Porter des chaussures avec des semelles antidérapantes, des gants anti-vibration et un casque antibruit (fig.C).
- Les personnes sous l'effet de l'alcool, de drogues ou prenant des médicaments qui réduisent les réflexes ne sont pas autorisées à déplacer ou à contrôler le produit, ni à effectuer les opérations d'entretien ou de réparation.
- Ne confier ou ne prêter l'outil qu'à des personnes qui connaissent les instructions d'utilisation ou formées par un personnel autorisé.
- Tenir l'outil hors de la portée des enfants et des animaux.
- Il est interdit de manipuler les dispositifs de sécurité.
- L'utilisateur est responsable des dangers ou des accidents occasionnés aux personnes ou à leurs biens.
- Ne pas utiliser l'outil dans des conditions d'équilibre précaire.
- Ne pas utiliser l'outil en travaillant sur une échelle.
- Laisser les peignes (1) et, en général, les organes en mouvement loin du visage
- Avant tout entretien, éteindre l'outil (interrupteur ON-OFF - position OFF), débrancher le câble d'alimentation et la batterie (voir le Manuel de l'unité de puissance sélectionnée).
- Avant toute opération d'entretien ordinaire, lire attentivement le manuel d'utilisation et d'entretien. Pour les opérations entretiens qui ne sont pas expressément indiquées sur le manuel, s'adresser à un centre agréé.
- N'utiliser l'outil que pour les objectifs décrits au par. « Description du produit ». Toute autre utilisation peut être une cause d'accidents.

### 2.3 Utilisation

- Porter des lunettes de protection ou une visière, des chaussures de sécurité, des gants anti-vibration et un casque antibruit.
- Adopter une position de travail stable et sécurisée.
- N'utiliser l'outil que pour les objectifs décrits au par. « Description du produit ». Toute autre utilisation peut être une cause d'accidents.
- Ne pas exposer l'outil à la pluie. Le conserver dans un endroit sec.
- Ne pas transporter l'outil en le tenant par le câble d'alimentation.
- Sur une même journée, il est conseillé de n'utiliser l'outil que pendant une courte période par une même personne, en faisant faire une heure de travail et une heure de pause aux opérateurs. L'usage continu de l'outil peut entraîner une grande fatigue de l'opérateur.

- Lorsque l'outil n'est pas utilisé pour la récolte, l'éteindre (interrupteur ON-OFF - position OFF).

## 2.4 Entretien



### ATTENTION !

**Avant d'effectuer toute opération d'entretien ou de réglage mécanique de l'outil, porter des chaussures de sécurité, des gants de protection contre les coupures et des lunettes.**

- Toute intervention de réparation ou d'entretien ordinaire peut être effectuée par un **opérateur** ayant les conditions physiques et intellectuelles nécessaires.
- Les opérations d'entretien extraordinaire ou de réparation doivent être effectuées par le **technicien d'entretien mécanique**.
- Pendant les opérations d'entretien ou de réparation, les personnes étrangères doivent se tenir à l'écart de l'outil.
- Seul le **technicien d'entretien mécanique** a le droit de désactiver les dispositifs de protection ou de sécurité et uniquement pour les opérations d'entretien extraordinaire. Il doit garantir la protection des opérateurs et doit éviter que l'outil ne s'endommage ; il doit réactiver ces dispositifs à la fin des opérations d'entretien.
- Toutes les opérations d'entretien qui ne sont pas mentionnées dans ce manuel doivent être effectuées dans l'un des Centres d'Assistance Agréés indiqués par le Fabricant.
- Une fois que les opérations d'entretien ou de réparation sont terminées, ne remettre l'outil en marche qu'après avoir reçu l'autorisation du **technicien d'entretien mécanique** qui devra veiller à ce que :
  - les travaux aient été complètement effectués ;
  - l'équipement fonctionne parfaitement bien ;
  - les systèmes de sécurité soient activés ;
  - personne n'utilise l'équipement.

## 3 SPÉCIFICATIONS TECHNIQUES

### 3.1 Identification du produit

Une plaque/étiquette signalétique est appliquée sur chaque machine/outil (Figure 1).

Le modèle, le numéro de série et l'année de fabrication sont indiqués sur la plaque signalétique au nom du fabricant et fixée sur la machine. La plaque appliquée sur la machine/l'outil fournit les données et les symboles indiqués ci-dessous :

- 1) Raison sociale et adresse complète du fabricant
- 2) La prescription obligatoire pour l'ensemble du personnel préposé à l'utilisation et/ou à l'entretien de l'outil, de lire la notice d'utilisation et d'entretien.
- 3) Désignation de l'outil
- 4) Type d'outil - Désignation du type / code de l'outil
- 5) Année de fabrication, soit l'année où s'est terminé le processus de fabrication.

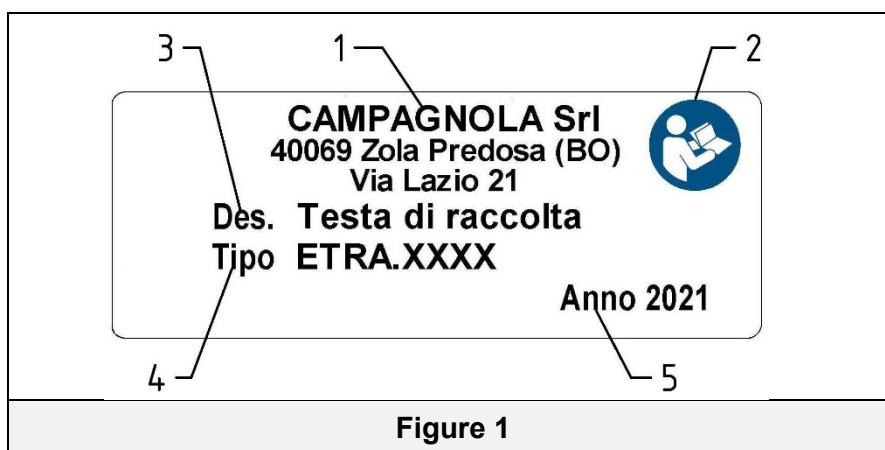

Figure 1



### IMPORTANT !

Pour une identification correcte et claire de l'outil, il faut se reporter au type, au numéro de série et à l'année de production indiqués sur la plaque signalétique et les citer pour toute demande d'intervention ou d'assistance à Campagnola Srl.



### IMPORTANT !

Il appartient au client de vérifier l'intégrité de la plaque signalétique/étiquette.

L'utilisateur est tenu de remplacer la plaque signalétique et/ou les plaques d'avertissement qui résultent illisibles en raison de leur usure. Il est absolument interdit d'enlever les plaques/étiquettes présentes sur la machine l'outil. Campagnola S.r.l. décline toute responsabilité sur la sécurité de la machine/l'outil en cas de non-respect de cette interdiction.

### 3.2 Description du produit

La tête mécanique (fig. A) est la partie terminale qui complète la gaule électromécanique produite par le Fabricant et destinée à la récolte. La gaule électromécanique comprend 3 parties, vendues séparément : la tête, la tige de transmission et l'unité de puissance (pour plus de détails, voir le manuel d'utilisation et d'entretien de l'unité de puissance sélectionnée). Il existe différentes versions des 3 parties, toutes compatibles les unes entre les autres, pour permettre la composition de l'outil en fonction des besoins de travail.

Pour un schéma des combinaisons possibles, cf. le paragraphe le 2.1 du manuel de l'unité de puissance sélectionnée.

Le principe de fonctionnement de l'outil consiste à secouer les branches des arbres au moyen des peignes (1) dont la tête est équipée (2). Cela provoque le détachement des fruits.

Les deux peignes (1), réalisés en techno-polymère et équipés de fourchons (4) en fibre de carbone, sont extrêmement légers et résistants. Le mouvement des peignes (1), généré par un moteur, est transmis à la tête par une tige de rallonge (cf. le manuel de l'unité de puissance sélectionnée).

La tête mécanique (2) abrite le mécanisme cinématique qui réalise le mouvement des peignes (1).



#### **ATTENTION !**

**Pour chaque indication concernant le mode de fonctionnement-pilotage de la tête (2) et des fourchons (4), cf. le manuel de l'unité de puissance sélectionnée.**



#### **ATTENTION !**

**Veillez noter que l'outil n'a été conçu et fabriqué que pour les objectifs ci-dessus.**



#### **BON À SAVOIR !**

**L'efficacité optimale en termes d'autonomie des batteries est atteinte après les 20 premières heures de travail.**

### 3.3 Pièces fournies

- Manuel d'Utilisation et d'Entretien.
- Pièces de rechange de première assistance.

### 3.4 Usage prévu

L'outil a été conçu et fabriqué pour l'utilisation selon les procédures et les limites décrites ci-dessus.



#### **ATTENTION !**

- **Tout autre usage, considéré comme étant impropre et donc potentiellement dangereux pour l'intégrité physique des opérateurs, annule la garantie.**
- **Si l'outil est utilisé pour des objectifs autres que ceux susmentionnés, il peut gravement s'endommager et causer des dommages corporels et matériels.**







### 3.5 Composition de l'outil

Pos.	Dénomination	Fonction	Photo
1	Peignes	Ils agissent sur les branches pour détacher les fruits	<b>A</b>
2	Tête mécanique	Elle abrite la mécanique et supporte les peignes	<b>A</b>
3	Vis de fixation de la tige	Elles permettent le blocage de la tige de rallonge	<b>B</b>
4	Fourchons	Ils secouent les branches	<b>E</b>
5	Support porte-fourchons	Il abrite les fourchons	<b>E</b>

### 3.6 Données techniques

Poids : 1,050 kg  
Vitesse de travail des peignes : 1 200 tr/min.

### 3.7 Symboles et mises en garde

 Mises en garde générales	 Port obligatoire de vêtements appropriés
 Lecture obligatoire du Manuel d'Utilisation et d'Entretien	 Port obligatoire de protections pour les mains
 Port obligatoire d'une protection pour la tête	 Port obligatoire de protections pour les pieds

## 4 INSTALLATION ET CONTRÔLES AVANT L'UTILISATION

### 4.1 Montage de l'outil

Pour monter les fourchons (4) :

Retirer la tête (2) de l'emballage et, en exerçant une légère pression des doigts, insérer les fourchons (4) dans le support (5), en veillant à ce que les dents de blocage dépassent du support.

### 4.2 Montage de l'outil sur rallonge

Monter la gaule sur la tige, engager l'arbre de transmission et serrer les vis (3) de l'étau (fig. B).

### 4.3 Appareils de commande

Les informations sur le fonctionnement et les appareils de commande sont fournies dans le Manuel d'Utilisation et d'Entretien de l'unité de puissance sélectionnée.

## 5 UTILISATION DE L'OUTIL

### 5.1 Démarrage de l'outil

Avant de commencer à travailler avec l'outil, porter les vêtements de protection comme indiqué sur l'image (fig. C) et vérifier que tous les systèmes de sécurité et de protection fonctionnent et qu'ils soient correctement installés.



#### ATTENTION !

- **N'actionner l'outil que lorsque celui-ci est inséré entre les branches. Un usage impropre provoque une usure plus importante de l'outil et une consommation excessive des batteries.**
- **N'utiliser l'outil que pour les objectifs décrits au par. « Description du produit ». Toute autre utilisation peut être une cause d'accidents.**
- **Les informations sur l'utilisation et le fonctionnement de l'outil sont fournies dans le Manuel d'Utilisation et d'Entretien de l'unité de puissance sélectionnée.**
- **Après les 8 premières heures de travail, vérifier le serrage des vis du couvercle.**

### 5.2 Arrêt de l'outil

À la fin de la séance de travail, éteindre l'outil en suivant les informations sur son utilisation et son fonctionnement reportées dans le Manuel d'utilisation et d'Entretien de l'unité de puissance sélectionnée.

### 5.3 Inconvénients, causes, solutions



#### ATTENTION !

Tous les travaux d'entretien extraordinaire doivent être effectués par un technicien d'entretien mécanique.

INCONVÉNIENT	CAUSE	SOLUTION
Surchauffe excessive de la tête (2).	Présence de saleté et/ou usure des pièces rotatives internes.	Effectuer le nettoyage et l'entretien de la tête (2).
Vibration anormale des peignes (1).	<ul style="list-style-type: none"><li>• Usure des pièces rotatives.</li><li>• Serrage incorrect des vis de fixation des peignes.</li></ul>	<ul style="list-style-type: none"><li>• Effectuer le nettoyage et l'entretien de la tête (2).</li><li>• Serrer les vis.</li></ul>
L'outil ne fonctionne pas.	Batterie déchargée.	Recharger la batterie (voir le Manuel d'Utilisation et d'Entretien de l'unité de puissance sélectionnée).
L'outil n'a pas la force adéquate.	Batterie déchargée.	Recharger la batterie (voir le Manuel d'Utilisation et d'Entretien de l'unité de puissance sélectionnée).
Arrêt momentané de l'outil pendant l'utilisation.	<ul style="list-style-type: none"><li>• Surchauffe du moteur pour cause de végétation dense.</li><li>• Dépassement du seuil max. de courant.</li></ul>	Sortir de la végétation, attendre quelques secondes et redémarrer l'outil en appuyant sur l'interrupteur ON-OFF (cf. le Manuel d'Utilisation et d'Entretien de l'unité de puissance sélectionnée)



#### ATTENTION !

Le non-respect des instructions contenues dans ce manuel peut causer des dommages ou des accidents.

## 6 ENTRETIEN

### 6.1 Entretien ordinaire



#### ATTENTION !

- Avant d'effectuer toute opération d'entretien ordinaire, veiller à mettre la tête (2) en sécurité. Si elle est montée sur l'outil, l'éteindre (cf. le Manuel d'Utilisation et d'Entretien de l'unité de puissance sélectionnée), débrancher le câble d'alimentation, puis démonter la tête de la tige.
- Toutes les opérations d'entretien qui ne sont pas mentionnées dans ce manuel doivent être effectuées dans l'un des Centres d'Assistance Agréés par le Fabricant.



Les opérations d'entretien ordinaire peuvent être effectuées par les opérateurs.

#### 6.1.1 En général

Avant toute opération d'entretien ordinaire :

- Éteindre l'interrupteur ON-OFF (pos. OFF) de l'unité de puissance.
- Porter des gants de protection anti-perforation.
- Démonter la tête de la tige.

#### 6.1.2 Nettoyage de la tête

Toutes les 200 heures de travail, éliminer la poussière et les impuretés et vérifier le bon serrage des vis.



#### ATTENTION !

Le nettoyage de la tête permet de réduire la formation de frottements qui risquent d'affecter les performances et l'autonomie de l'outil.

#### 6.1.3 Remplacement des fourchons

Pour remplacer les fourchons (4), procéder comme suit :

- Poser le porte-fourchons (5) sur un étau et à l'aide d'un marteau, frapper la pointe du fourchon (4), jusqu'à l'extraire de son logement (fig. D).
- Insérer le nouveau fourchon dans son logement, en prenant soin de placer la dent en plastique contre la paroi du porte-fourchons (fig. F).

#### 6.1.4 Remisage

Avant de ranger l'outil pour une longue période, il est conseillé de :

- Nettoyer et graisser la tête (2) dans un **Centre d'Assistance Agréé** par le Fabricant.
- Pendant la période de repos, ne pas exposer l'outil à la pluie. Le ranger dans son emballage d'origine et le conserver dans un endroit sec.



## 6.2 Entretien extraordinaire



### ATTENTION !

Toute opération d'entretien extraordinaire doit être réalisée dans un Centre d'Assistance Agréé par le Fabricant.



### ATELIER AGRÉÉ

Il s'agit de l'atelier autorisé à effectuer les réparations sur les produits du Fabricant.

## 6.3 Tableau d'entretien périodique

Entretien	Après 8 heures de travail	Après 200 heures de travail	Après 400 heures de travail ou à la fin de chaque saison de travail
Vérification du bon serrage des vis.	X		
Nettoyage de la tête et lubrification des mailles de jonction.		X	
Révision à effectuer dans un Centre d'Assistance Agréé par le Fabricant.			X
Contrôle du serrage des vis du couvercle.	X	X	

## 7 DÉMOLITION ET ÉLIMINATION DES COMPOSANTS

### 7.1 Élimination des matériaux épuisés

Suite à l'installation et au cours de son fonctionnement normal, la machine ne comporte pas de contamination environnementale mais durant toute la période d'utilisation, certains déchets sont tout de même produits dans des conditions particulières. Pour l'élimination de ces matériaux, chaque pays possède des règles spécifiques pour la protection de l'environnement. Le client est tenu de connaître les lois en vigueur dans son pays et d'opérer de manière à obtempérer à ces législations conformément aux indications reportées sur les fiches techniques des produits utilisés à demander au Fabricant.



### ATTENTION !

Respecter les lois en vigueur en matière d'élimination des huiles minérales.



### ATTENTION !

Vous trouverez de plus amples informations sur les procédures d'élimination des huiles et des autres substances sur la fiche de sécurité des substances en question.

L'élimination des déchets toxiques au cours des phases de collecte, de transport, de traitement (au sens d'opération de transformation nécessaire à la récupération) ainsi que le stockage et la décharge sur le sol, sont des activités d'intérêt public soumises au respect des principes généraux suivants :

- Il faut éviter tout dommage ou risque pour la santé et protéger l'intégrité physique et la sécurité de la collectivité et des personnes.
- Il faut garantir le respect des exigences hygiéniques et sanitaires et éviter tout risque de pollution de l'air, de l'eau, du sol et du sous-sol.

Il faut promouvoir, en respectant les critères économiques et efficaces, les systèmes de récupération et de recyclage des matériaux et de l'énergie.

### 7.2 Indications pour les déchets spéciaux

Les résidus issus des usinages industriels et les matériaux provenant des démolitions de machines et d'équipements détériorés et obsolètes sont des déchets spéciaux. Les producteurs des déchets sont tenus de pourvoir à l'élimination des déchets spéciaux, même toxiques et nocifs, directement ou par le biais d'entreprises ou d'organismes autorisés ou en les remettant aux sujets qui gèrent le service public et avec lesquels une convention spécifique a été stipulée. Chaque pays/commune est tenu de fournir à la région toutes les informations disponibles sur l'élimination des déchets sur son territoire.



### ATTENTION !

L'élimination abusive du produit de la part du détenteur comporte l'application des sanctions administratives prévues par les réglementations en vigueur.





## ATTENTION !

Conformément à la Directive « DEEE » 2012/19/UE, si le composant/produit acheté est marqué du symbole de la poubelle sur roues barrée d'une croix, cela signifie que le produit, à la fin de sa vie utile doit être collecté séparément des autres déchets :

Le tri sélectif de ce composant/produit à la fin de sa vie utile est organisé et géré par le Fabricant. L'utilisateur qui voudra se débarrasser de cet équipement devra donc contacter le producteur et suivre le système que ce dernier a adopté afin de permettre la collecte séparée de l'équipement à la fin de sa vie utile. Le tri sélectif approprié visant à destiner l'équipement hors d'usage au recyclage, au traitement et à l'élimination dans le respect de l'environnement contribue à éviter d'éventuels effets nocifs pour l'environnement et la santé et facilite le réemploi et/ou le recyclage des matériaux dont il est composé. L'élimination abusive du produit de la part de l'utilisateur comporte l'application des sanctions prévues par les lois en vigueur au niveau local.



# Español

Estimado Cliente,  
le agradecemos mucho que haya elegido uno de nuestros productos.

La capacidad de interpretar el mercado con respuestas específicas y dinámicas de conjunto, junto con la garantía de un amplio conocimiento del sector, han hecho del Fabricante el líder mundial en la proyección, construcción y realización de equipos para la poda y la cosecha.

A través de su eficaz red de venta y asistencia, formada por personal altamente calificado, el Fabricante ofrece una extensa gama de productos:

- tijeras y podadores a cadena neumáticos y electromecánicos (con batería) para la poda, también con alargadora;
- cosechadores neumáticos, a motor y electromecánicos (con batería) para la cosecha de aceitunas y de varios tipos de fruta;
- motocompresores y compresores para la toma de fuerza del tractor;

Las características de los productos del Fabricante son:

- practicidad y manejabilidad;
- empleo versátil;
- altísima calidad de los materiales;
- fiabilidad;
- proyecto de ingeniería.

Este manual debe considerarse como parte del suministro del producto. Si se estropea o es ilegible en alguna de sus partes, es necesario solicitar otra copia al Fabricante.

El Fabricante declina cualquier tipo de responsabilidad por un uso inapropiado de los productos y por los daños causados por operaciones no indicadas en el manual.

Hay que utilizar el producto únicamente para los fines indicados en el manual. Cualquier otro uso se debe considerar peligroso.

Cualquier intervención para modificar la estructura del producto necesita la autorización por parte del Dpto. Técnico del Fabricante.

Utilizar exclusivamente los repuestos originales. El Fabricante no asume ninguna responsabilidad por los daños causados por el uso de repuestos no originales.

Todos los derechos de reproducción de este manual están reservados al Fabricante. No podrá ser mostrado a otras personas sin la autorización escrita del Fabricante.

El Fabricante se reserva el derecho de modificar el proyecto y mejorar el producto sin comunicarlo a los clientes que ya poseen modelos parecidos.

Las presentes instrucciones originales han sido redactadas en italiano. Los textos en todos los otros idiomas han sido traducidos del original.

En caso de dificultad de entendimiento, ponerse en contacto con el Dpto. Comercial del Fabricante para cualquier aclaración.

<b>1</b>	<b>INTRODUCCIÓN</b> .....	<b>36</b>
1.1	Funciones y utilización del Manual de Uso y Mantenimiento .....	36
1.2	Simbología y cualificación de los operarios .....	36
1.3	Declaración de conformidad .....	36
1.4	Llegada del producto .....	36
1.5	Garantía .....	36
<b>2</b>	<b>ADVERTENCIAS PARA LA PREVENCIÓN DE ACCIDENTES LABORALES</b> .....	<b>37</b>
2.1	Advertencias .....	37
2.1.1	Resultados de las pruebas hechas según la Ley .....	37
2.2	Avvertenze generali .....	37
2.3	Utilización .....	38
2.4	Mantenimiento .....	38
<b>3</b>	<b>ESPECIFICACIONES TÉCNICAS</b> .....	<b>38</b>
3.1	Identificación del producto .....	38
3.2	Descripción del producto .....	39
3.3	Suministro .....	39
3.4	Uso previsto .....	39
3.5	Composición de la herramienta .....	40
3.6	Datos técnicos .....	40
3.7	Símbolos de advertencia .....	40
<b>4</b>	<b>INSTALACIÓN Y CONTROLES PRE-UTILIZACIÓN</b> .....	<b>40</b>
4.1	Montaje de la herramienta .....	40
4.2	Montaje de la herramienta sobre la alargadora .....	40
4.3	Dispositivos de control .....	40
<b>5</b>	<b>USO DE LA HERRAMIENTA</b> .....	<b>40</b>
5.1	Puesta en marcha de la herramienta .....	40
5.2	Paro de la herramienta .....	41
5.3	Averías, causa, remedios .....	41
<b>6</b>	<b>MANTENIMIENTO</b> .....	<b>41</b>
6.1	Mantenimiento ordinario .....	41
6.1.1	En general .....	41
6.1.2	Limpieza del cabezal cosechador .....	41
6.1.3	Reemplazo de los dientes .....	41
6.1.4	Almacenaje .....	42
6.2	Mantenimiento extraordinario .....	42
6.3	Tabla de mantenimiento periódico .....	42
<b>7</b>	<b>DESGUACE Y ELIMINACIÓN DE LOS MATERIALES EXHAUSTOS</b> .....	<b>42</b>
7.1	Eliminación de los materiales exhaustos .....	42
7.2	Indicaciones para los residuos especiales .....	42

# 1 INTRODUCCIÓN

## 1.1 Funciones y utilización del Manual de Uso y Mantenimiento

Para garantizar la seguridad del operario y para evitar posibles deterioros, antes de cumplir cualquier tipo de operación con la máquina, es indispensable leer y entender todo el Manual de Uso y Mantenimiento.

Estas instrucciones describen el funcionamiento del producto y su utilización segura, económica y conforme con las normativas. El respecto de las instrucciones contribuye a evitar peligros, a reducir los costes de reparación y de paro del producto y a aumentar su duración. El presente manual debe estar entero y legible en todas sus partes. El operario encargado del uso del producto y el responsable del mantenimiento deben saber dónde esté guardado para poderlo consultar en cualquier momento.

## 1.2 Simbología y cualificación de los operarios

Todas las interacciones operario-máquina descritas en el manual deben ser efectuadas por personal que cumpla con las indicaciones del Fabricante. Cada operación descrita tiene un pictograma correspondiente al tipo de operario más adecuado para efectuarla. A continuación, están las indicaciones necesarias para la identificación de las diferentes figuras profesionales.



### Operario

Personal que se ocupa de instalación, funcionamiento, regulación, mantenimiento ordinario, limpieza, reparación y transporte de la máquina.



### Mecánico cualificado

Personal con competencias mecánicas específicas, capaz de desempeñar las intervenciones de instalación, mantenimiento extraordinario y/o reparación y de poner en marcha el producto también al estar parcial o totalmente desactivados los sistemas de seguridad y protección. No puede efectuar intervenciones en la instalación eléctrica.



### Electricista cualificado

Personal con competencias eléctricas específicas, capaz de utilizar la máquina en situaciones normales de trabajo, también al estar deshabilitados todos los aparatos de seguridad y protección por intervenciones de mantenimiento y/o reparación. No puede efectuar intervenciones en los grupos mecánicos.

## CENTRO DE ASISTENCIA AUTORIZADO

Taller autorizado por parte del Fabricante para reparar los productos.



### ATENCIÓN!

**Advertencia preventiva para garantizar la seguridad del operario y de las personas presentes en el área de trabajo.**

### ¡IMPORTANTE!

**Nota para evitar daños o funcionamientos anómalos en la máquina o para trabajar cumpliendo con las normativas vigentes.**

## 1.3 Declaración de conformidad

Las máquinas destinadas a Países que formen parte de la Unión Europea (UE) se suministran con las características que cumplan con la Directiva Máquinas 2006/42/CE. La correspondiente declaración de conformidad del Fabricante está incluida en el Manual de Uso y Mantenimiento.

## 1.4 Llegada del producto

Al recibir el producto, es necesario averiguar que:

- no haya sufrido daños durante el transporte;
- el suministro corresponda al pedido e incluya las eventuales partes opcionales (véase “Descripción del producto” en el cap. “Especificaciones técnicas”).

En caso de problemas, ponerse en contacto con el Depto. Asistencia Técnica del Fabricante, indicando las referencias del producto que se encuentran en la tarjeta adhesiva de identificación (véase “Identificación del producto” en el cap. “Especificaciones técnicas”).

## 1.5 Garantía

Para conocer las condiciones generales de garantía, consulte el sitio web de Campagnola en el área dedicada en: <http://www.campagnola.it/downloads>; o haga una solicitud por escrito al número de fax +39 051752551, o envíe un correo electrónico a: [star@campagnola.it](mailto:star@campagnola.it).

## ¡ATENCIÓN!

Al pedir una reparación en garantía, según las indicaciones mencionadas arriba, siempre hay que utilizar el certificado de garantía (debidamente extendido) y el correspondiente documento de adquisición (factura, recibo u otro documento con valor legal).

## 2 ADVERTENCIAS PARA LA PREVENCIÓN DE ACCIDENTES LABORALES

### 2.1 Advertencias

#### ¡ATENCIÓN!

El Fabricante declina cualquier responsabilidad que derive del incumplimiento de lo siguiente.

#### ¡ATENCIÓN!

Quedándose a cargo del dueño o del usuario los cumplimientos indicados en la ley vigente por lo que se refiere a la seguridad e higiene en los ambientes de trabajo (Directiva 2003/10/CE, 2002/44/CE y Provisión Legislativa 81/2008), hay que entregar idóneos dispositivos individuales de protección, informar sobre los riesgos, efectuar vigilancia sanitaria, etc. La excesiva exposición a las vibraciones puede causar lesiones neuro-vasculares a quien tiene problemas circulatorios. En caso de síntomas que se puedan referir a una exposición excesiva a las vibraciones, contactar a un médico especialista. Estos síntomas pueden ser entorpecimiento, pérdida de la sensibilidad, pinchazos, prurito, dolor, reducción o pérdida de la fuerza, decoloraciones o modificaciones estructurales de la superficie de la piel. Los síntomas se manifiestan sobre todo en las manos, en las muñecas y en los dedos.

#### 2.1.1 Resultados de las pruebas hechas según la Ley

#### ¡ATENCIÓN!

El cabezal mecánico (2) puede ser accionado exclusivamente mediante las unidades de potencia producidas por el Fabricante.

#### ¡ATENCIÓN!

Los datos de los resultados de las pruebas hechas por Ley están en los manuales de los productos listados arriba. Las pruebas ejecutadas han sido las siguientes:

1. **NIVEL SONORO:** Normativa de referencia: UNI EN 3746
2. **NIVEL VIBRACIONES:** Normativa de referencia: EN ISO 5349

#### ¡ATENCIÓN!

Riesgos debidos al contacto del operario con ruido y vibraciones de la máquina y/o de la herramienta y con los campos electromagnéticos.

### 2.2 Avvertenze generali

#### ¡ATENCIÓN!

- Utilizar la herramienta sólo del suelo y en condiciones estables y seguras.
- Utilizar un equipamiento de protección adecuado a las operaciones que se van a efectuar. Llevar gafas de protección y controlar que la ropa esté pegada al cuerpo. Evitar llevar corbatas, collares o cinturones que pudieran enredarse o introducirse entre las partes en movimiento del producto. Utilizar calzados de seguridad antideslizamiento y guantes anti-vibración y cascos anti-ruido (dibujo C).
- Una persona bajo el efecto del alcohol o que haga uso de fármacos que reduzcan la rapidez de reflejos o drogas no está autorizada a desplazar o accionar la herramienta, ni tampoco a efectuar operaciones de mantenimiento o reparación.
- Entregar la herramienta únicamente a personas que conozcan las instrucciones para su uso o que hayan atendido a un curso de formación realizado por personal autorizado.
- Tener la herramienta lejos de niños y animales.
- No adulterar los dispositivos de seguridad.
- El usuario es responsable de los peligros o accidentes que perjudiquen a otras personas o sus propiedades.
- No usar la herramienta estando en posiciones inestables.
- No usar la herramienta trabajando sobre una escalera.
- Tener los peines (1) y, en general, las partes en movimiento lejos de la cara.
- Antes de cualquier operación de mantenimiento, parar la herramienta por medio del interruptor ON/OFF, seleccionando la modalidad OFF. Desconectar el cable de alimentación y la batería (véase el manual de la unidad de potencia elegida).

- Antes de cualquier operación de mantenimiento ordinario, leer con cuidado este manual. Para los mantenimientos que no están expresamente indicados en el manual dirigirse a un Centro de Asistencia Autorizado.
- Utilizar la herramienta sólo para los fines descritos en el pár. 'Descripción del producto'. Cualquier utilización distinta puede causar problemas.

### 2.3 Utilización

- Llevar gafas de protección o una visera, zapatos de seguridad, guantes anti-vibración y cascos anti-ruido.
- Asumir una posición de trabajo estable y segura.
- Utilizar la herramienta sólo para los fines descritos en el pár. 'Descripción del producto'. Cualquier utilización distinta puede causar problemas.
- No usar la herramienta con lluvia y guardarla en un lugar seco.
- No transportar la herramienta cogiéndola por el cable de alimentación.
- Se aconseja que el mismo usuario no utilice la herramienta un día completo, sino que se alternen dos operarios efectuando una hora de trabajo y una hora de descanso. La utilización continuativa puede cansar mucho al operario.
- Cuando la herramienta no se utiliza para la cosecha, seleccionar la modalidad OFF del interruptor ON-OFF.

### 2.4 Mantenimiento



#### ¡ATENCIÓN!

**Antes de efectuar cualquier operación de mantenimiento o de ajuste mecánico de la herramienta, ponerse calzado de seguridad, guantes antiperforación y gafas.**

- Todas las operaciones ordinarias de reparación o mantenimiento pueden ser efectuadas por un **operario** genérico que tenga, pero, los requisitos físicos e intelectuales necesarios.
- Todas las operaciones extraordinarias de reparación o mantenimiento deben ser efectuadas por un **mecánico especializado**.
- Antes de efectuar cualquier operación de mantenimiento o regulación mecánica de la herramienta, hay que desconectar la fuente de energía.
- Durante las operaciones de reparación o mantenimiento las personas no autorizadas deben permanecer lejos del equipo.
- La desactivación de los dispositivos de protección o seguridad debe ser efectuada exclusivamente para operaciones de mantenimiento extraordinario y sólo por parte de un **mecánico especializado**, que cuidará la incolumidad de los operarios y evitará cualquier daño a la máquina. El mecánico volverá a activar los dispositivos al final del mantenimiento.
- Todas las operaciones de mantenimiento que no sean previstas en este manual deben ser efectuadas en los Centros de Asistencia Autorizados por el Fabricante.
- Al final de las operaciones de reparación o mantenimiento se puede volver a poner en marcha el equipo sólo después de haber recibido indicaciones por parte de un **mecánico especializado**, que debe asegurarse de que:
  - los trabajos se hayan acabado completamente;
  - el producto funcione perfectamente;
  - los dispositivos de seguridad estén activados;
  - nadie esté obrando en el equipo.

## 3 ESPECIFICACIONES TÉCNICAS

### 3.1 Identificación del producto

Se aplica una placa / etiqueta de identificación a cada máquina / herramienta (Dibujo 1).

El modelo, el número de serie y el año de fabricación se muestran en la placa del Fabricante adjunta a la máquina.

La placa se aplica en la máquina / herramienta y muestra los siguientes datos y símbolos:

1. Nombre de la empresa y dirección completa del Fabricante / Constructor.
2. Prescripción obligatoria para todo el personal responsable del uso y / o mantenimiento de la herramienta según el manual de uso y mantenimiento.
3. Designación de la herramienta.
4. Tipo de herramienta - Designación del tipo / código de la herramienta.
5. Año de construcción, es decir el año en el que se completó el proceso de fabricación.

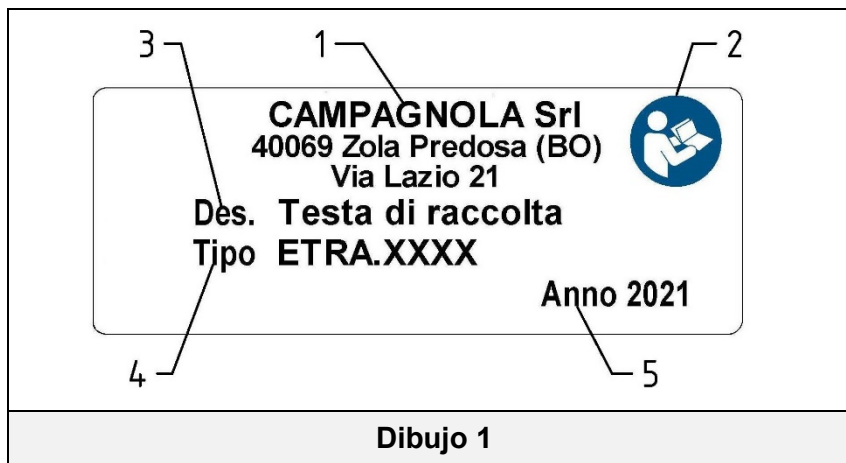

### ¡IMPORTANTE!

Para una correcta y clara identificación de la herramienta, se debe hacer referencia al tipo, número de serie y año de construcción que se muestran en la placa de identificación y mencionarlos para cualquier solicitud de intervención o asistencia a Campagnola Srl.

### ¡IMPORTANTE!

El cliente es responsable de verificar la integridad de la placa / etiqueta.

El usuario debe reemplazar la placa y / o las placas de advertencia que, debido al desgaste, no se leen.

Está absolutamente prohibido quitar las placas / etiquetas presentes en la máquina / herramienta. Campagnola S.r.l. declina toda responsabilidad por la seguridad de la máquina / herramienta en caso de incumplimiento de esta prohibición.

### 3.2 Descripción del producto

El cabezal mecánico (dibujo A) es el componente terminal que completa la herramienta electromecánica producida por el Fabricante para la cosecha. Tiene tres componentes que se venden por separado: El cabezal, la vara de transmisión y la unidad de potencia. Para más detalles consultar el manual de la unidad de potencia. Hay la posibilidad de hacer varias combinaciones de las distintas versiones de los tres componentes para crear la herramienta completa más adecuada para el trabajo a efectuar. El esquema de las posibilidades de combinación está en el párr. 2.1 del manual de la unidad de potencia. El principio de funcionamiento de la herramienta consiste en sacudir las ramas por medio del movimiento de los peines (1) que forman el cabezal (2) y causan la caída de los frutos.

Los dos peines (1) de tecnopolímero tienen dientes (4) de fibras de carbono. Son extremadamente ligeros y resistentes. Su movimiento es generado por un motor y transmitido al cabezal mediante una alargadora (véase el manual de la unidad de potencia). El cabezal mecánico (2) comprende el mecanismo cinemático, que realiza el movimiento de los peines (1).

### ¡ATENCIÓN!

Para cualquier indicación sobre la modalidad de funcionamiento/pilotaje del cabezal (2) y de los dientes (4) véase el manual de la unidad de potencia elegida.

### ¡ATENCIÓN!

La herramienta ha sido diseñada y construida exclusivamente para los fines indicados anteriormente.

### IMPORTANTE

Las mejores prestaciones en términos de autonomía de la batería se alcanza después de las primeras 20 horas de trabajo.

### 3.3 Suministro

- Manual de Uso y Mantenimiento
- Recambios para la primera asistencia

### 3.4 Uso previsto

La herramienta ha sido diseñada y construida para un uso según las maneras y los límites indicados anteriormente.

### ¡ATENCIÓN!

- Hay que considerar inadecuado y potencialmente peligroso para los operarios cualquier uso distinto de la herramienta, lo que hace perder la garantía otorgada.
- Si la herramienta se utiliza para usos diferentes de los indicados, puede estropearse gravemente y proporcionar daños a personas y cosas.

### 3.5 Composición de la herramienta

Pos.	Denominación	Función	Foto
1	Peines	Mueven las ramas causando la caída de los frutos	A
2	Cabezal mecánico	Contiene los componentes mecánicos y sostiene los peines	A
3	Tornillos fijación alargadora	Bloquean la alargadora	B
4	Dientes	Golpean las ramas	E
5	Soporte dientes	Contiene los dientes	E

### 3.6 Datos técnicos

Peso: 1,050 kg  
Velocidad trabajo peines: 1200 rpm

### 3.7 Símbolos de advertencia

	Advertencias generales		Trajes idóneos obligatorios
	Lectura obligatoria del Manual de Uso y Mantenimiento		Protección obligatoria manos
	Protección obligatoria cabeza		Protección obligatoria pies

## 4 INSTALACIÓN Y CONTROLES PRE-UTILIZACIÓN

### 4.1 Montaje de la herramienta

Para montar los dientes (4):

Sacar el cabezal (2) del embalaje y mediante una ligera presión de los dedos insertar los dientes (1) en su soporte (5), controlando que las protuberancias de fijación sobresalgan del soporte.

### 4.2 Montaje de la herramienta sobre la alargadora

Montar el cosechador sobre la alargadora, insertar el eje de transmisión y apretar los tornillos (3) de la abrazadera (dibujo B).

### 4.3 Dispositivos de control

Las informaciones sobre el funcionamiento y los dispositivos de control se encuentran en el Manual de Uso y Mantenimiento de la unidad de potencia.

## 5 USO DE LA HERRAMIENTA

### 5.1 Puesta en marcha de la herramienta

Antes de empezar el trabajo con la herramienta, ponerse el equipamiento de protección adecuado (véase el dibujo C) y controlar que todos los sistemas de seguridad y protección funcionen y estén montados correctamente.



#### ¡ATENCIÓN!

- Accionar la herramienta únicamente al estar insertada entre las ramas. Un uso incorrecto causa un mayor desgaste de la herramienta y de la batería.
- Utilizar la herramienta exclusivamente para los fines desritos en el párr. “Descripción del producto”. Cualquier uso distinto puede causar infortunios.
- La información sobre el uso y funcionamiento de la herramienta se encuentra en el Manual de Uso y Mantenimiento de la unidad de potencia elegida.
- Después de las primeras 8 horas de trabajo, verificar el apriete de los tornillos de la cubierta.



## 5.2 Paro de la herramienta

Al final de la sesión de trabajo apagar la herramienta según las instrucciones sobre el uso y funcionamiento de la herramienta contenida en el Manual de Uso y Mantenimiento de la unidad de potencia elegida.

## 5.3 Averías, causa, remedios



### ¡ATENCIÓN!

Todas las operaciones de mantenimiento extraordinario deben ser efectuadas por parte de un mecánico especializado.

AVERÍA	CAUSA	REMEDIO
Excesivo calentamiento del cabezal cosechador (2).	Suciedad y/o desgaste de las partes rotantes interiores.	Efectuar limpieza y mantenimiento del cabezal (2).
Vibración anómala de los peines (1).	<ul style="list-style-type: none"><li>• Desgaste de las partes rotantes.</li><li>• Tornillos de fijación del peine no apretados correctamente.</li></ul>	<ul style="list-style-type: none"><li>• Efectuar limpieza y mantenimiento del cabezal (2).</li><li>• Apretar los tornillos.</li></ul>
La herramienta no funciona.	Batería descargada.	Volver a cargar la batería (véase el manual de la unidad de potencia elegida).
La herramienta no tiene la potencia adecuada.	Batería descargada.	Volver a cargar la batería (véase el manual de la unidad de potencia elegida).
Paro momentáneo de la herramienta durante su utilización.	<ul style="list-style-type: none"><li>• Excesivo calentamiento del motor debido a la espesura de las plantas.</li><li>• Superación del límite máx. de corriente.</li></ul>	Sacar la herramienta de las ramas, esperar un momento y volver a ponerla en marcha mediante el interruptor ON/OFF (véase el manual de la unidad de potencia elegida).



### ¡ATENCIÓN!

El incumplimiento con las instrucciones en el manual puede causar daños o infortunios.

## 6 MANTENIMIENTO

### 6.1 Mantenimiento ordinario



#### ¡ATENCIÓN!

- Antes de efectuar cualquier operación de mantenimiento ordinario, controlar el cabezal cosechador (2). Si está montado sobre la herramienta, pararla (véase el manual de la unidad de potencia elegida). Desconectar el cable de alimentación y desmontar el cabezal de la alargadora.
- Todas las operaciones de mantenimiento que no están indicadas en el manual tienen que ser efectuadas en los Centros de Asistencia Autorizados por el Fabricante.



Las operaciones de mantenimiento ordinario pueden ser efectuadas por operarios.

#### 6.1.1 En general

Antes de cualquier operación de mantenimiento ordinario:

- Seleccionar la modalidad OFF del interruptor ON-OFF de la unidad de potencia.
- Ponerse guantes de protección antiperforación.
- Desmontar el cabezal cosechador de la alargadora

#### 6.1.2 Limpieza del cabezal cosechador

Cada 200 horas de trabajo, quitar impurezas y polvo penetrados. Comprobar la correcta sujeción de los tornillos.



#### ¡ATENCIÓN!

La limpieza del cabezal cosechador permite reducir la formación de roces, que perjudicarían las prestaciones y la autonomía de la herramienta.

#### 6.1.3 Reemplazo de los dientes

Para reemplazar los dientes (4) efectuar las siguientes operaciones:

- Apoyar el soporte de los dientes (5) sobre la prensa y golpear con un martillo pequeño la parte superior del diente (4), hasta su salida del asiento (dibujo D).
- Insertar el nuevo diente en su asiento, controlando que la pequeña protuberancia de plástico se enganche a la pared del soporte de los dientes (dibujo F).

### 6.1.4 Almacenaje

Antes de dejar la herramienta sin utilización por mucho tiempo, es aconsejable:

- Limpiar y engrasar el cabezal cosechador (2) en un Centro de Asistencia Autorizado por parte del Fabricante.
- Durante el almacenaje no dejar la herramienta bajo la lluvia. Ponerla en su embalaje y guardarla en un lugar seco.

### 6.2 Mantenimiento extraordinario



**¡ATENCIÓN!**

Cualquier operación de mantenimiento extraordinario tiene que ser ejecutada en un Centro de Asistencia Autorizado por el Fabricante.



**CENTRO DE ASISTENCIA AUTORIZADO**

Es el taller autorizado para ejecutar operaciones de reparación de los productos del Fabricante.

### 6.3 Tabla de mantenimiento periódico

Mantenimiento	Después de 8 horas de trabajo	Después de 200 horas de trabajo	Después de 400 horas de trabajo o al final de cada temporada
Comprobar la correcta sujeción de los tornillos.	X		
Limpiar el cabezal cosechador y lubricar los eslabones		X	
Efectuar una revisión general en un Centro de Asistencia Autorizado por parte del Fabricante			X
Verificar el apriete de los tornillos de la cubierta.	X	X	

## 7 DESGUACE Y ELIMINACIÓN DE LOS MATERIALES EXHAUSTOS

### 7.1 Eliminación de los materiales exhaustos

La máquina, después de la instalación y a lo largo de su regular funcionamiento, no crea contaminación ambiental, pero durante el período completo de uso se generan unos materiales a eliminar o exhaustos.

Para la eliminación de estos materiales sin dañar el ambiente, en cada País hay normativas específicas.

Es obligatorio para el Cliente conocer bien las Leyes vigentes en su País por lo que se refiere a este asunto y trabajar para cumplir con esas legislaciones en conformidad con las indicaciones de las fichas técnicas de los productos utilizados, a solicitar al Fabricante.



**¡ATENCIÓN!**

Es obligatorio cumplir con las Leyes vigentes por lo que se refiere a la eliminación de los aceites minerales.



**¡ATENCIÓN!**

Más información sobre las modalidades de eliminación de aceites y otras sustancias se puede hallar en la ficha de seguridad del producto y/o en el manual del motor.

La eliminación de los residuos tóxicos en las fases de cosecha, transporte, tratamiento (en el sentido de operación de transformación necesaria para la recuperación) y el depósito y la descarga en el suelo son actividades de interés público, que tienen que cumplir con los siguientes principios generales:

- a) Hay que evitar cualquier daño o peligro para la salud, la integridad y la seguridad de la comunidad y de los individuos.
- b) Hay que garantizar el respeto de las exigencias higiénico-sanitarias y evitar cada riesgo de contaminación del aire, del agua, del suelo y del subsuelo.

Hay que promocionar, respetando los criterios económicos y eficientes, los sistemas de recuperación y reciclaje de materiales y energía.

### 7.2 Indicaciones para los residuos especiales

Son residuos especiales los residuales de elaboraciones industriales y los materiales que llegan de demoliciones de maquinaria y equipos deteriorados y obsoletos.

Sus productores tienen que ocuparse de la eliminación de los residuos especiales, también tóxicos y nocivos, directamente o por medio de empresas o entidades autorizadas, o entregándolos a los agentes del servicio público, con los que se haya hecho un adecuado acuerdo.

Cada País/Municipalidad tiene que entregar a la Región todas las informaciones disponibles por lo que se refiere a la eliminación de los residuos en su territorio.

 ¡ATENCIÓN!

La eliminación abusiva del producto por parte del propietario del componente/equipo causa la aplicación de las sanciones administrativas previstas por las normativas vigentes.

 ¡ATENCIÓN!

Según la Directiva "RAEE" 2012/19 / EU, si el componente/equipo comprado está marcado con el siguiente símbolo de contenedor con ruedas tachado, significa que el producto al final de su vida útil debe recogerse por separado de otros residuos:

La recolección separada de este equipo / componente al final de su vida útil es organizada y administrada por el Fabricante. Por lo tanto, el usuario que desee deshacerse de este equipo debe ponerse en contacto con el Fabricante y cumplir con el sistema que ha adoptado para permitir la recolección por separado del componente/equipo al final de su vida útil. La adecuada recolección diferenciada para la puesta en marcha posterior de los equipos descargados para reciclaje, tratamiento y eliminación ambiental compatible contribuye a evitar posibles efectos negativos sobre el medio ambiente y la salud y favorece la reutilización y / o el reciclaje de los materiales de los que está



# Português

Caro cliente,  
Obrigado por escolher um dos nossos produtos.

A capacidade de interpretar o mercado e fornecer respostas específicas e dinâmicas de conjunto, juntamente com um amplo conhecimento do sector, fizeram com que o Fabricante se tornasse um dos líderes mundiais na projeção, construção e realização de equipamentos para a poda e a colheita.

Através da sua rede de vendas e assistência extremamente eficaz, constituída por pessoal altamente qualificado, o Fabricante oferece uma vasta gama de produtos:

- tesouras e podadores de corrente pneumáticos e eletromecânicos (com bateria) para a poda, também com extensão;
- varejadores pneumáticos, com motor e eletromecânicos (com bateria) para a colheita de azeitonas e de vários tipos de fruta;
- compressores para aplicação aos três pontos do trator e motocompressores;

As razões que levam os clientes a escolher os nossos produtos podem ser resumidas do seguinte modo:

- facilidade de manuseio e simplicidade;
- versatilidade de uso;
- qualidade dos materiais utilizados para o fabrico;
- fiabilidade;
- engenharia de projeção.

Este manual deve ser considerado parte integrante do fornecimento. Caso o manual seja danificado, ou qualquer parte do mesmo se torne ilegível, solicitar imediatamente uma nova cópia ao Fabricante.

O fabricante declina qualquer responsabilidade por danos decorrentes de um uso impróprio ou causados por operações não previstas neste manual ou irracionais.

A máquina deve ser utilizada apenas para cumprir os fins para os quais foi expressamente projetada. Qualquer outro uso deve ser considerado perigoso.

Qualquer intervenção que preveja a alteração da estrutura da máquina tem de ser autorizada expressa e exclusivamente pelo Departamento Técnico da empresa fabricante.

Utilizar apenas peças sobressalentes originais. O fabricante exime-se de qualquer responsabilidade por eventuais danos causados pelo uso de peças sobressalentes não originais.

Todos os direitos de reprodução deste manual são reservados ao fabricante. Este manual não pode ser disponibilizado a terceiros sem a autorização escrita do fabricante.

O fabricante reserva-se o direito de alterar o projeto visando melhorar o produto final, sem que isto implique a obrigação de notificar os clientes já em posse de modelos semelhantes.

As instruções originais foram redigidas em idioma italiano. As versões redigidas em outros idiomas foram traduzidas a partir do texto original.

Em caso de dúvidas ou dificuldade de compreensão, entrar em contacto com o Departamento Comercial do Fabricante, que está à sua disposição para esclarecimentos.

# SUMÁRIO

<b>1</b>	<b>INTRODUÇÃO</b>	<b>46</b>
1.1	Funções e utilização do Manual de Uso e Manutenção	46
1.2	Simbologia e qualificação dos operadores	46
1.3	Declaração de conformidade	46
1.4	Receção do produto	46
1.5	Garantia	46
<b>2</b>	<b>ADVERTÊNCIAS PARA A PREVENÇÃO DE ACIDENTES</b>	<b>47</b>
2.1	Advertências	47
2.1.1	Resultados dos ensaios previstos por lei	47
2.2	Advertências gerais	47
2.3	Uso	47
2.4	Manutenção	48
<b>3</b>	<b>ESPECIFICAÇÕES TÉCNICAS</b>	<b>48</b>
3.1	Identificação do produto	48
3.2	Descrição do produto	49
3.3	Documentação técnica fornecida	49
3.4	Uso previsto	49
3.5	Composição do equipamento	49
3.6	Dados técnicos	49
3.7	Simbologia e advertências	50
<b>4</b>	<b>INSTALAÇÃO E CONTROLOS ANTES DE USAR</b>	<b>50</b>
4.1	Montagem do aparelho	50
4.2	Montagem do aparelho na extensão	50
4.3	Dispositivos de comando	50
<b>5</b>	<b>USO DO EQUIPAMENTO</b>	<b>50</b>
5.1	Arranque do equipamento	50
5.2	Paragem do aparelho	50
5.3	Problemas, causas e soluções	51
<b>6</b>	<b>MANUTENÇÃO</b>	<b>51</b>
6.1	Manutenção ordinária	51
6.1.1	Em geral	51
6.1.2	Limpeza da cabeça	51
6.1.3	Substituição dos dentes	51
6.1.4	Desativação	51
6.2	Manutenção extraordinária	52
6.3	Tabela de manutenção periódica	52
<b>7</b>	<b>DESMANTELAMENTO E ELIMINAÇÃO DOS COMPONENTES</b>	<b>52</b>
7.1	Eliminação dos materiais gastos	52
7.2	Indicações relativas aos resíduos especiais	52

# 1 INTRODUÇÃO

## 1.1 Funções e utilização do Manual de Uso e Manutenção

Para salvaguardar a integridade do operador, e evitar a ocorrência de danos, antes de realizar qualquer operação na máquina é imperativo ler completamente e compreender a fundo este Manual de Uso e Manutenção. As presentes instruções têm a função de descrever o funcionamento do produto e sua utilização em segurança, economia e conforme as normas. A observância das instruções é extremamente importante para evitar perigos, reduzir os custos operacionais e os tempos de paragem, assim como prolongar a vida útil do produto. Este manual deve permanecer íntegro e legível em todas as suas partes. Cada operador ou responsável pela manutenção deve ter conhecimento do local de armazenamento do manual, podendo assim consultá-lo a qualquer momento.

## 1.2 Simbologia e qualificação dos operadores

Todas as interações homem-máquina descritas neste manual devem ser realizadas por operadores experientes, de acordo com os níveis de conhecimento definidos pelo Fabricante. Todas as operações descritas são acompanhadas pelo pictograma relativo ao operador considerado mais idóneo para o desempenho das funções. São fornecidas a seguir as indicações necessárias para a identificação das diversas figuras profissionais.



### Operador

Pessoal responsável pelas operações de instalação, funcionamento, regulação, manutenção ordinária, limpeza e transporte da máquina.



### Técnico de manutenção mecânica

Pessoal com competências mecânicas específicas, capaz de realizar as intervenções de instalação, manutenção extraordinária e/ou reparações indicadas no presente manual.



### Técnico de manutenção elétrica / eletrónica

Pessoal com competências elétricas/eletrónicas específicas, capaz de acionar o produto ou realizar as intervenções de instalação, manutenção extraordinária e/ou reparação mesmo nos casos em que os sistemas de segurança e proteção estejam parcial ou totalmente desabilitados. Não está autorizado a realizar intervenções de natureza mecânica.

## OFICINA AUTORIZADA

É a oficina autorizada a executar as operações de reparação nas máquinas do Fabricante.



### ATENÇÃO!

Advertência precaucional a respeitar para garantir a segurança do operador e das pessoas presentes na zona de trabalho.



### IMPORTANTE!

Nota a ser observada para evitar a ocorrência de danos ou fenómenos de mau funcionamento do produto, ou para operar em conformidade com as normas em vigor.

## 1.3 Declaração de conformidade

Qualquer máquina e/ou equipamento destinado a Países pertencentes à União Europeia (UE) é fornecido com características adequadas às exigências da Diretiva 2006/42/CE relativa às máquinas. A declaração de conformidade do Fabricante é fornecida em anexo ao Manual de Uso e Manutenção.

## 1.4 Receção do produto

Ao receber o produto, certificar-se de que:

- o mesmo não tenha sido danificado durante o transporte;
- o fornecimento corresponda ao pedido e inclua as eventuais partes e peças adicionais (veja “Descrição do produto” - cap. “Especificações técnicas”).

Em caso de anomalias ou problemas, entrar em contacto com o Serviço de Assistência Técnica do Fabricante tendo à mão os dados relativos ao produto constantes na placa de identificação (veja “Identificação do produto” - cap. “Especificações técnicas”).

## 1.5 Garantia

Para as condições gerais de garantia, consultar o website Campagnola na área dedicada no endereço:

<http://www.campagnola.it/downloads>; ou fazer uma solicitação por escrito ao número de fax 051752551, ou enviar um e-mail para: [star@campagnola.it](mailto:star@campagnola.it).

## ATENÇÃO!

Eventuais pedidos de reparação ou substituição durante o período de garantia, de acordo com o disposto acima, devem ser sempre acompanhados por um certificado corretamente preenchido e pela prova de compra (nota fiscal ou outro documento legal).

## 2 ADVERTÊNCIAS PARA A PREVENÇÃO DE ACIDENTES

### 2.1 Advertências

#### ATENÇÃO!

O Fabricante declina qualquer responsabilidade decorrente da inobservância dos preceitos aqui estabelecidos. Permanece sob a responsabilidade do empregador o cumprimento dos requisitos previstos pela legislação vigente em matéria de segurança e saúde nos ambientes de trabalho (Dir. 2003/10/CE, Dir. 2002/44/CE, e também o Decreto Legislativo n.º 81/2008): disponibilização de equipamentos de proteção individual idôneos, informação completa sobre os riscos, supervisão sanitária, etc.. A exposição excessiva a vibrações pode causar lesões neuro-vasculares em pessoas que sofrem de distúrbios circulatórios. Em caso de apresentação de sintomas relacionados a uma exposição excessiva a vibrações, dirigir-se imediatamente a um médico. Tais sintomas incluem: torpor, perda de sensibilidade, pontadas, formigamento, dor, redução ou perda de força, descoloração da pele ou alterações estruturais de sua superfície. Estes sintomas aparecem normalmente nas mãos, pulsos e dedos.

#### 2.1.1 Resultados dos ensaios previstos por lei

#### ATENÇÃO!

A cabeça mecânica (2) deve ser acionada exclusivamente por meio das unidades de potência fabricadas pelo Fabricante.

#### ATENÇÃO!

Os dados relativos aos ensaios previstos por lei foram inseridos nos manuais dos produtos supracitados. Os ensaios realizados são:

1. **NÍVEL ACÚSTICO:** Norma de referência UNI EN 3746.
2. **NÍVEL DE VIBRAÇÕES:** Norma de referência EN ISO 5349

#### ATENÇÃO!

Riscos devidos à exposição do operador a ruídos e vibrações da máquina e/ou equipamentos e a campos eletromagnéticos.

### 2.2 Advertências gerais

#### ATENÇÃO!

- Utilizar o equipamento somente a partir do solo, em condições estáveis e seguras.
- Utilizar os equipamentos de proteção necessários em função da operação a realizar. Utilizar óculos de proteção e vestuário aderente ao corpo. Evitar o uso de gravatas, colares e cintos; além disso, os cabelos compridos devem ser presos para evitar os riscos de emaranhamento nos órgãos móveis da máquina. Utilize calçado de proteção antiderrapante, luvas antivibração e protetores auriculares tipo concha (fig. C).
- Fica proibido qualquer tipo de utilização ou comando do produto por parte de pessoas sob o efeito de álcool, drogas ou medicamentos que possam afetar a rapidez dos reflexos e capacidade de julgamento, nem realizar operações de manutenção ou reparação.
- Confiar o equipamento apenas a pessoas que têm conhecimento das instruções de uso ou treinadas por operadores autorizados.
- Manter o equipamento fora do alcance das crianças e animais.
- Não adulterar os dispositivos de segurança.
- O utilizador é responsável pela salvaguarda da integridade física de outrem, bem como pela conservação e manutenção dos bens.
- Não utilizar o equipamento em condições de equilíbrio precário.
- Não utilizar o equipamento em escadas ou sistemas de elevação precários.
- Manter os dentes (1) e, em geral, os órgãos móveis afastados do rosto
- Antes de qualquer operação de manutenção, desligar o aparelho (interruptor ON-OFF - Posição OFF), desligar o cabo de alimentação e a bateria (ver o Manual da unidade de potência escolhida).
- Antes de realizar qualquer intervenção de manutenção ordinária, consultar com atenção o manual de uso e manutenção. Relativamente às intervenções não expressamente indicadas no manual, contactar um centro de assistência autorizado.
- Utilizar o equipamento apenas para os fins descritos no par. "Descrição do produto". Qualquer outro uso pode causar acidentes.

### 2.3 Uso

- Utilizar óculos de proteção ou uma viseira, calçado de segurança, luvas antivibração e protetores auriculares.
- Adotar uma posição de trabalho estável e segura.



- Utilizar o equipamento apenas para os fins descritos no par. “Descrição do produto”. Qualquer outro uso pode causar acidentes.
- Manter o equipamento ao abrigo da chuva. Conservá-lo em um local seco.
- Não transportar o equipamento pegando-o pelo cabo de alimentação.
- O equipamento deve ser utilizado pelo mesmo operador apenas por um breve período de tempo; o ideal é alternar os operadores prevendo uma hora de trabalho e uma hora de descanso. O uso contínuo pode causar desgaste físico e fadiga do operador.
- O aparelho deve ser mantido desligado durante os períodos de não utilização (interruptor ON-OFF na posição OFF).

## 2.4 Manutenção



### ATENÇÃO!

**Utilizar calçado de segurança, luvas anti-perfuração e óculos de proteção para realizar qualquer operação de manutenção ou regulação mecânica no equipamento.**

- As intervenções de reparação ou manutenção ordinária podem ser realizadas apenas por **operadores** que possuam os requisitos físicos e intelectuais necessários.
- As operações de manutenção extraordinária ou reparação devem ser executadas por um **técnico de manutenção mecânica**.
- Durante as operações de manutenção ou reparação, as pessoas não autorizadas devem ser mantidas afastadas da zona de trabalho.
- A desativação dos dispositivos de proteção ou segurança deve ser efetuada exclusivamente para as operações de manutenção extraordinária e apenas por um **técnico de manutenção mecânica**, que será responsável por salvaguardar a integridade dos operadores e evitar qualquer dano ao equipamento, bem como por restaurar a funcionalidade dos próprios dispositivos no fim da manutenção.
- Todas as operações de manutenção não contempladas neste manual de uso e manutenção devem ser realizadas nos Centros de Assistência Autorizados do Fabricante.
- No final das operações de manutenção ou reparação, a recolocação do equipamento em funcionamento está sujeita à autorização de um **técnico de manutenção mecânica**, que deverá certificar-se de que:
  - os trabalhos tenham sido efetuados completa e corretamente;
  - o equipamento funcione perfeitamente;
  - os sistemas de segurança estejam ativos e em plena eficiência;
  - não hajam pessoas a operar no equipamento.

## 3 ESPECIFICAÇÕES TÉCNICAS

### 3.1 Identificação do produto

Em cada máquina/ferramenta é afixada uma placa/etiqueta de identificação (Figura 1).

O modelo, o número de série e o ano de fabricação estão indicados na placa do fabricante fixada na máquina. A placa é aplicada à máquina/ferramenta e mostra os dados e símbolos indicados abaixo:

- 1) Razão social e endereço completo do fabricante/construtor
- 2) O requisito obrigatório de que todo o pessoal responsável pela utilização e/ou manutenção da ferramenta deve ler o manual de uso e manutenção.
- 3) Designação do equipamento.
- 4) Tipo de equipamento - Designação do tipo / código do equipamento.
- 5) Ano de fabricação, ou seja, o ano em que o processo de fabricação foi concluído.



Figura 1

## **IMPORTANTE!**

Para uma identificação correta e clara da ferramenta, deve ser feita referência ao tipo, ao número de série e ao ano de fabricação indicados na placa de identificação e citá-los para cada pedido de intervenção ou de assistência à Campagnola Srl.

## **IMPORTANTE!**

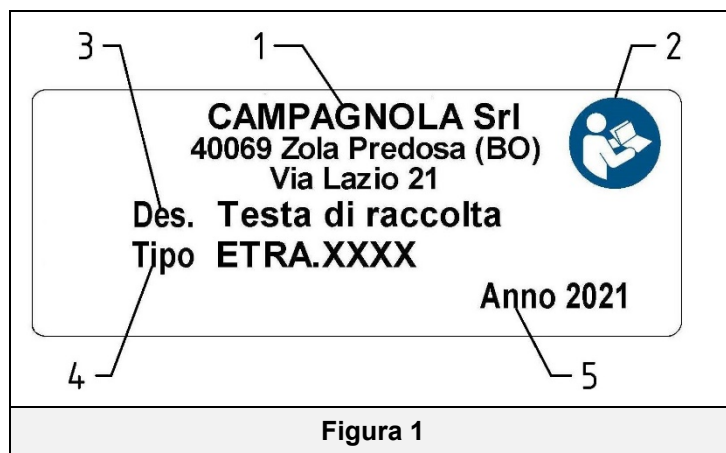
O cliente é responsável por verificar a integridade da placa/etiqueta.

O utilizador deve substituir a placa e/ou as placas de advertência que, devido ao desgaste, são ilegíveis.

É absolutamente proibido remover as placas/etiquetas da máquina/ferramenta. A Campagnola S.r.l. exime-se de qualquer responsabilidade pela segurança da máquina/ferramenta em caso de não observância desta proibição.

### 3.2 Descrição do produto

A cabeça mecânica (fig. A) é o terminal que completa o varejador eletromecânico fabricado pelo Fabricante e destinado à colheita. O varejador eletromecânico é constituído por 3 partes, comercializadas individualmente: a cabeça, a haste de transmissão e a unidade de potência (para maiores detalhes consultar o manual de uso e manutenção da unidade de potência escolhida). Existem diferentes versões das 3 partes, todas compatíveis entre si, para permitir a composição do equipamento em função das exigências de trabalho.

Para o esquema das possíveis combinações ver o parágrafo 2.1 do manual da unidade de potência escolhida.

O princípio de funcionamento do equipamento consiste em agitar os ramos das árvores mediante os pentes (1) que compõem a cabeça (2). Isso provoca a separação das frutas.

Os dois pentes (1), realizados em tecnopolímero e dotados de dentes (4) em fibra de carbono, são extremamente leves e resistentes. O movimento dos pentes (1) é gerado por um motor e transmitido para a cabeça através de uma haste de extensão (consultar o manual da unidade de potência escolhida).

Na cabeça mecânica (2) estão alojados o mecanismo cinemático responsável pelo movimento dos pentes (1).

## **ATENÇÃO!**

Para mais informações sobre os modos de funcionamento-manuseio da cabeça (2) e dos dentes (4), consultar o manual da unidade de potência escolhida.

## **ATENÇÃO!**

Salienta-se que o equipamento foi projetado e fabricado exclusivamente para os fins descritos acima.

## **NOTA**

A plena eficiência, em termos de autonomia das baterias, é alcançada após as primeiras 20 horas de trabalho.

### 3.3 Documentação técnica fornecida

- Manual de Uso e Manutenção.
- Peças sobressalentes de primeira assistência.

### 3.4 Uso previsto

O equipamento foi projetado e fabricado para a utilização nos modos e com as limitações previamente descritas.

## **ATENÇÃO!**

- Qualquer outro uso deve ser considerado impróprio e, portanto, potencialmente perigoso para a segurança dos operadores; qualquer uso impróprio provoca, além disso, a anulação dos termos de garantia contratuais.
- Qualquer uso para fins diferentes daqueles expressamente previstos e descritos pode provocar danos graves materiais ou pessoais.







### 3.5 Composição do equipamento

Pos.	Denominação	Função	Foto
1	Pentes	Agem nos ramos para desprender os frutos	A
2	Cabeça mecânica	Aloja a mecânica e suporta os pentes	A
3	Parafusos de fixação da haste	Permitem o bloqueio da haste de extensão	B
4	Dentes	Sacodem os ramos	E
5	Suporte porta-dentes	Aloja os dentes.	E

### 3.6 Dados técnicos

Peso: 1,050 kg  
Velocidade de trabalho dos pentes: 1200 rpm

### 3.7 Simbologia e advertências

 Advertências gerais	 Obrigação de utilizar vestuário idóneo
 Obrigação de leitura do Manual de Uso e Manutenção	 Obrigação de proteger as mãos
 Obrigação de proteger a cabeça	 Obrigação de proteger os pés

## 4 INSTALAÇÃO E CONTROLOS ANTES DE USAR

### 4.1 Montagem do aparelho

Para montar os dentes (4):

Extrair a cabeça (2) da embalagem e, com uma leve pressão dos dedos, inserir os dentes (4) no suporte (5), assegurando-se de que os dentes de bloqueio saiam do suporte.

### 4.2 Montagem do aparelho na extensão

Montar o varejador na haste, inserir o eixo de transmissão e apertar os parafusos (3) do terminal (fig. B).

### 4.3 Dispositivos de comando

As informações relativas ao funcionamento dos dispositivos de comando são apresentadas no Manual de Uso e Manutenção da unidade de potência escolhida.

## 5 USO DO EQUIPAMENTO

### 5.1 Arranque do equipamento

Operar o equipamento apenas se estiver utilizando o vestuário de proteção exigido, conforme mostrado na figura C; antes de proceder, certificar-se de que os sistemas de segurança e proteção estejam corretamente montados e funcionem eficazmente.



#### **ATENÇÃO!**

- **Acionar o equipamento apenas quando ele estiver inserido entre os galhos. O uso impróprio causa um maior desgaste do equipamento e provoca um excessivo consumo das baterias.**
- **Utilizar o equipamento apenas para os fins descritos no par. “Descrição do produto”. Qualquer outro uso pode causar acidentes.**
- **As informações relativas ao emprego e funcionamento do equipamento são apresentadas no Manual de Uso e Manutenção da unidade de potência escolhida.**
- **Depois das primeiras 8 horas verificar o aperto dos parafusos de cobertura.**

### 5.2 Paragem do aparelho

No final da sessão de trabalho, desligar a ferramenta seguindo as informações sobre a sua utilização e funcionamento no Manual de Uso e Manutenção da unidade de potência escolhida.

### 5.3 Problemas, causas e soluções



#### ATENÇÃO!

Todas as intervenções de manutenção extraordinária têm de ser executadas por um técnico de manutenção mecânica experiente.

PROBLEMA	CAUSA	SOLUÇÃO
Sobreaquecimento da cabeça (2).	Presença de sujidade e/ou desgaste nas partes rotativas internas.	Efetuar as operações de limpeza e manutenção da cabeça (2).
Vibração anómala dos pentes (1).	<ul style="list-style-type: none"><li>• Desgaste das partes rotativas.</li><li>• Aperto dos parafusos de fixação dos pentes incorreto.</li></ul>	<ul style="list-style-type: none"><li>• Efetuar as operações de limpeza e manutenção da cabeça (2).</li><li>• Apertar os parafusos.</li></ul>
O aparelho não funciona.	Bateria descarregada.	Recarregar a bateria (ver o Manuale de Uso e Manutenção da unidade de potência escolhida).
O aparelho não produz uma força suficiente.	Bateria descarregada.	Recarregar a bateria (ver o Manuale de Uso e Manutenção da unidade de potência escolhida).
Paragem temporária Paragem temporária da ferramenta durante a utilização.	<ul style="list-style-type: none"><li>• Sobreaquecimento do motor devido a vegetação densa.</li><li>• Superação do limiar máx. de corrente.</li></ul>	Sair da vegetação e desligar o aparelho; aguardar alguns segundos e voltar a ligá-lo através do interruptor ON-OFF (ver o manual de Uso e Manutenção da unidade de potência escolhida)



#### ATENÇÃO!

A inobservância das instruções contidas no manual pode causar danos ou acidentes.

## 6 MANUTENÇÃO

### 6.1 Manutenção ordinária



#### ATENÇÃO!

- Antes de realizar qualquer operação de manutenção ordinária, certificar-se de que a cabeça (2) esteja em condições de segurança. Se a cabeça estiver montada no equipamento, será necessário desligá-lo (consultar o Manual de Uso e Manutenção da unidade de potência escolhida), desconectar o cabo de alimentação e, enfim, desmontar a cabeça da haste.
- Todas as operações de manutenção não contempladas neste manual de uso e manutenção devem ser realizadas nos Centros de Assistência Autorizados pelo Fabricante.



As operações de manutenção ordinária podem ser realizadas pelos operadores.

#### 6.1.1 Em geral

Antes de qualquer manutenção ordinária:

- Desligar o interruptor ON-OFF (pos. OFF) da unidade de potência.
- Utilizar luvas de proteção antiperfuração.
- Desmontar a cabeça da haste.

#### 6.1.2 Limpeza da cabeça

A cada 200 horas de trabalho, remover o pó e as impurezas e verificar o correto aperto dos parafusos.



#### ATENÇÃO!

A limpeza da cabeça permite reduzir a formação de atritos, que podem afetar o desempenho e a autonomia do aparelho.

#### 6.1.3 Substituição dos dentes

Para substituir os dentes, (4) faça o seguinte:

- Apoiar o porta-dentes (5) numa morsa e, com um martelo, bater na ponta do dente (4) até removê-lo do seu alojamento (fig. D).
- Inserir no alojamento o novo dente, tendo o cuidado de encostar o dente de plástico contra a parede do porta-dentes (fig. F).

#### 6.1.4 Desativação

Antes de armazenar o equipamento por um longo período de tempo é aconselhável:

- Dirigir-se a um **Centro de Assistência Autorizado** pelo Fabricante e solicitar a limpeza e lubrificação da cabeça (2).
- Manter o equipamento, durante o período de inutilização, ao abrigo das chuvas. Recolocá-lo em sua embalagem original e conservá-lo num local seco e livre de humidade.

## 6.2 Manutenção extraordinária



### ATENÇÃO!

Todas as operações de manutenção extraordinária devem ser realizadas por um Centro de Assistência Autorizado do Fabricante.



### OFICINA AUTORIZADA

É a oficina autorizada a executar as operações de reparação dos produtos do Fabricante.

## 6.3 Tabela de manutenção periódica

Manutenção	Depois de 8 horas de trabalho	Após 200 horas de trabalho	Depois de 400 horas de trabalho ou no final de cada estação de trabalho
Inspeção do correto aperto dos parafusos.	X		
Limpeza das cabeças e lubrificação das malhas de junção.		X	
Certificado de revisão que deve ser feita em um Centro de Assistência Autorizado do Fabricante.			X
Verificação do aperto do parafusos de cobertura.	X	X	

## 7 DESMANTELAMENTO E ELIMINAÇÃO DOS COMPONENTES

### 7.1 Eliminação dos materiais gastos

A máquina, durante a sua instalação e o seu normal funcionamento, não envolve riscos de contaminação ambiental; no entanto, durante a sua vida útil, são gerados alguns tipos de resíduos que têm de ser eliminados sob particulares condições. Para a eliminação destes materiais existem, em cada país, normas específicas para a salvaguarda do meio ambiente. O cliente deve ter conhecimento das leis em matéria de resíduos poluentes vigentes no próprio país e operar de modo a cumprir as exigências legais; devem ser, ademais, respeitadas as indicações referidas nas fichas técnicas e de segurança dos produtos utilizados, que podem ser solicitadas junto aos respetivos fabricantes.



### ATENÇÃO!

Respeitar as leis em vigor em matéria de eliminação de óleos minerais.



### ATENÇÃO!

Mais informações sobre os modos de eliminação de óleos e outras substâncias podem ser encontradas nas respetivas fichas técnicas e de segurança.

A eliminação dos resíduos tóxicos durante as fases de colheita, transporte, tratamento (operações de transformação necessárias para a recuperação), assim como o armazenamento e a descarga à terra são atividades de interesse público sujeitas à observância dos seguintes princípios gerais:

- Deve-se evitar qualquer dano ou perigo para a saúde, ou seja, devem ser garantidas a integridade e segurança, individual e coletivamente.
- Devem ser observados os preceitos higiénicos e sanitários, e evitados quaisquer riscos de poluição do ar, água, solo e sub-solo.

Deve ser promovido o respeito de critérios e métodos económicos e eficientes, a implantação de sistemas de recuperação e reciclagem de materiais e energia.

### 7.2 Indicações relativas aos resíduos especiais

Resíduos especiais são os detritos gerados por processos industriais e os materiais provenientes da demolição de maquinarias e equipamentos deteriorados e obsoletos. Em relação à eliminação de resíduos especiais, incluindo os tóxicos e nocivos, os produtores desses resíduos são completamente responsáveis, e devem realizá-la diretamente ou através de empresas ou órgãos autorizados ou entregá-los a entidades autorizadas que administram o serviço público, com as quais foi feito um acordo específico. Cada País/Município é obrigado a fornecer à região todas as informações disponíveis sobre a eliminação de resíduos em seu território.



### ATENÇÃO!

A eliminação abusiva de resíduos pode implicar a aplicação das sanções administrativas previstas pela normativa vigente.



### **ATENÇÃO!**

**De acordo com a Diretiva “REEE” 2012/19/UE, se o componente/produto adquirido estiver marcado com o seguinte símbolo do contentor de lixo com rodas marcado com um X, significa que o produto no fim da sua vida útil deve ser recolhido separadamente dos outros resíduos:**

A recolha diferenciada do presente componente/produto que alcançou o fim da sua vida útil é organizada e administrada pelo Fabricante. O utilizador que queira eliminar este equipamento deve, portanto, contactar o fabricante e seguir o sistema que ele adotou para permitir a recolha separada do equipamento que chegou ao fim da vida útil. Uma recolha diferenciada adequada e o sucessivo encaminhamento do equipamento desativado a processos de tratamento e eliminação ambientalmente compatíveis contribuem para evitar possíveis efeitos negativos sobre o meio ambiente e a saúde, para além de facilitar a reutilização e a reciclagem dos materiais que compõem o equipamento. A eliminação abusiva não em conformidade com os requisitos especificados envolve a aplicação das sanções previstas pela normativa vigente localmente.



Αγαπητέ πελάτη,  
Σας ευχαριστούμε πολύ που επιλέξατε ένα από τα προϊόντα μας.

Η ικανότητα ερμηνείας της αγοράς με συνολικές ειδικές και δυναμικές απαντήσεις, μαζί με την εγγύηση μιας ευρείας γνώσης του τομέα, κατέστησαν τον κατασκευαστή, παγκόσμιο ηγέτη στο σχεδιασμό, στην κατασκευή και στην υλοποίηση εξοπλισμού για το κλάδεμα και τη συγκομιδή.

Μέσω του αποτελεσματικού δικτύου πώλησης και τεχνικής υποστήριξης, που στελεχώνεται με προσωπικό υψηλής εξειδίκευσης, ο Κατασκευαστής προσφέρει μια ευρεία γκάμα προϊόντων:

- Ψαλίδια και αλυσοπρίονα κλαδέματος, με πνευματική και ηλεκτρομηχανική λειτουργία (με μπαταρία) για το κλάδεμα, και με προέκταση.
- Ραβδιστικά αέρος, με μοτέρ και ηλεκτρομηχανικά (με μπαταρία), για τη συγκομιδή ελιών και διαφόρων ειδών φρούτων.
- Αεροσυμπιεστές για εφαρμογή στα υδραυλικά του τρακτέρ και αυτοκινούμενοι αεροσυμπιεστές.

Οι λόγοι της επιλογής μπορούν να συνοψιστούν στα εξής:

- Εύκολη χρήση και πρακτικότητα των προϊόντων.
- Προσαρμοστικότητα στη χρήση.
- Ποιότητα των υλικών κατασκευής.
- Αξιοπιστία.
- Μηχανολογικός σχεδιασμός.

Το εγχειρίδιο αυτό θα πρέπει να θεωρείται αναπόσπαστο μέρος του παρεχόμενου προϊόντος. Σε περίπτωση που καταστραφεί ή δεν είναι ευανάγνωστο σε κάποια μέρη, θα πρέπει να ζητήσετε ένα αντίγραφο απευθείας από τον Κατασκευαστή.

Ο Κατασκευαστής αποποιείται κάθε ευθύνη για λανθασμένη χρήση του προϊόντος και για ζημιές που έχουν προκληθεί από εργασίες που δεν συμπεριλαμβάνονται στο εγχειρίδιο αυτό ή είναι αλόγιστες.

Το μηχάνημα πρέπει να χρησιμοποιείται μόνο για να ικανοποιεί τις ανάγκες για τις οποίες έχει ρητώς κατασκευαστεί. Οποιαδήποτε άλλη χρήση θεωρείται επικίνδυνη.

Κάθε επέμβαση τροποποίησης της δομής του μηχανήματος θα πρέπει να γίνεται με ρητή εξουσιοδότηση και αποκλειστικά από την Τεχνική Υπηρεσία του Κατασκευαστή.

Χρησιμοποιείτε αποκλειστικά γνήσια ανταλλακτικά. Ο Κατασκευαστής δεν ευθύνεται για ζημιές που προκαλούνται από τη χρήση μη γνήσιων ανταλλακτικών.

Όλα τα δικαιώματα αναπαραγωγής του παρόντος εγχειριδίου ανήκουν στον Κατασκευαστή. Δεν επιτρέπεται η παραχώρηση για ανάγνωση του παρόντος εγχειριδίου σε τρίτους, δίχως την έγγραφη άδεια του Κατασκευαστή.

Ο Κατασκευαστής επιφυλάσσει του δικαιώματος τροποποίησης του σχεδιασμού και βελτιωτικών παρεμβάσεων του προϊόντος χωρίς ενημέρωση των πελατών που κατέχουν ήδη παρόμοια μοντέλα.

Οι πρωτότυπες οδηγίες του παρόντος συντάχθηκαν στα Ιταλικά. Κάθε άλλη γλώσσα έχει μεταφραστεί από το πρωτότυπο.

Σε περίπτωση δυσκολίας κατανόησης, επικοινωνήσατε με το Εμπορικό Τμήμα του κατασκευαστή για διευκρινίσεις.



# ΠΕΡΙΕΧΟΜΕΝΑ

<b>1</b>	<b>ΕΙΣΑΓΩΓΗ</b> .....	<b>56</b>
1.1	Λειτουργίες και χρήση του Εγχειριδίου Χρήσης και Συντήρησης.....	56
1.2	Σύμβολα και προσόντα των αρμοδίων χειριστών.....	56
1.3	Δήλωση συμμόρφωσης .....	56
1.4	Παραλαβή του προϊόντος.....	56
1.5	Εγγύηση.....	56
<b>2</b>	<b>ΠΡΟΕΙΔΟΠΟΙΗΣΕΙΣ ΓΙΑ ΤΗΝ ΠΡΟΛΗΨΗ ΤΩΝ ΑΤΥΧΗΜΑΤΩΝ</b> .....	<b>57</b>
2.1	Προειδοποιήσεις .....	57
2.1.1	Αποτελέσματα των δοκιμών που προβλέπονται από τον Νόμο .....	57
2.2	Γενικές προειδοποιήσεις .....	57
2.3	Χρήση.....	57
2.4	Συντήρηση .....	58
<b>3</b>	<b>ΤΕΧΝΙΚΕΣ ΠΡΟΔΙΑΓΡΑΦΕΣ</b> .....	<b>58</b>
3.1	Αναγνώριση του προϊόντος.....	58
3.2	Περιγραφή του προϊόντος.....	59
3.3	Εξαρτήματα .....	59
3.4	Προβλεπόμενη χρήση.....	59
3.5	Σύνθεση του εργαλείου .....	59
3.6	Τεχνικά στοιχεία .....	59
3.7	Σύμβολα και προειδοποιήσεις .....	60
<b>4</b>	<b>ΕΓΚΑΤΑΣΤΑΣΗ ΚΑΙ ΕΛΕΓΧΟΙ ΠΡΙΝ ΑΠΟ ΤΗ ΧΡΗΣΗ</b> .....	<b>60</b>
4.1	Συναρμολόγηση του εργαλείου.....	60
4.2	Συναρμολόγηση του εργαλείου στην προέκταση.....	60
4.3	Όργανα ελέγχου.....	60
<b>5</b>	<b>ΧΡΗΣΗ ΤΟΥ ΕΡΓΑΛΕΙΟΥ</b> .....	<b>60</b>
5.1	Έναρξη λειτουργίας του εργαλείου .....	60
5.2	Διακοπή λειτουργίας του εργαλείου .....	60
5.3	Προβλήματα, αιτίες, λύσεις .....	61
<b>6</b>	<b>ΣΥΝΤΗΡΗΣΗ</b> .....	<b>61</b>
6.1	Τακτική συντήρηση .....	61
6.1.1	Γενικά.....	61
6.1.2	Καθαρισμός της κεφαλής.....	61
6.1.3	Αντικατάσταση των δοντιών .....	61
6.1.4	Αποθήκευση .....	62
6.2	Έκτακτη συντήρηση.....	62
6.3	Πίνακας τακτικής συντήρησης.....	62
<b>7</b>	<b>ΔΙΑΛΥΣΗ ΚΑΙ ΑΠΟΡΡΙΨΗ ΤΩΝ ΕΞΑΡΤΗΜΑΤΩΝ</b> .....	<b>62</b>
7.1	Απόρριψη των εξαντλημένων υλικών .....	62
7.2	Υποδείξεις για τα ειδικά απόβλητα.....	63

# 1 ΕΙΣΑΓΩΓΗ

## 1.1 Λειτουργίες και χρήση του Εγχειριδίου Χρήσης και Συντήρησης

Για τη διαφύλαξη της ακεραιότητας του χειριστή και την αποφυγή ενδεχόμενων βλαβών, πριν εκτελεστεί οποιαδήποτε εργασία στο μηχάνημα είναι απαραίτητο να έχει γίνει κατανοητό το εγχειρίδιο χρήσης και συντήρησης στο σύνολό του. Οι παρούσες οδηγίες χρησιμεύουν για την περιγραφή της λειτουργίας του προϊόντος και της ασφαλούς, οικονομικής και σύμφωνα με τις προδιαγραφές χρήσης του. Η συμμόρφωση με τις οδηγίες συμβάλλει στην αποφυγή των κινδύνων, στη μείωση του κόστους επισκευής και διακοπής λειτουργίας του προϊόντος καθώς και στην αύξηση της διάρκειας ζωής του προϊόντος. Το παρόν εγχειρίδιο θα πρέπει να διατηρείται ακέραιο και να είναι ευανάγνωστο στο σύνολό του. Κάθε χειριστής αρμόδιος για τη χρήση του προϊόντος ή υπεύθυνος της συντήρησης πρέπει να γνωρίζει τη θέση φύλαξής του και να έχει τη δυνατότητα να το συμβουλευτεί ανά πάσα στιγμή.

## 1.2 Σύμβολα και προσόντα των αρμοδίων χειριστών

Όλες οι αλληλεπιδράσεις ανθρώπου-μηχανήματος που περιγράφονται εντός του εγχειριδίου πρέπει να εκτελούνται από το καθορισμένο προσωπικό σύμφωνα με τις οδηγίες του Κατασκευαστή. Κάθε λειτουργία που περιγράφεται συνοδεύεται από εικονόγραμμα που αφορά το χειριστή ο οποίος θεωρείται ο πλέον κατάλληλος για τις εργασίες που πρόκειται να εκτελεστούν. Στη συνέχεια παρέχονται οι απαραίτητες πληροφορίες για την αναγνώριση των διάφορων επαγγελματιών.



### Χειριστής

Προσωπικό αρμόδιο για την εγκατάσταση, λειτουργία, ρύθμιση, τακτική συντήρηση, καθαρισμό και μεταφορά του μηχανήματος.



### Τεχνικός μηχανικής συντήρησης

Προσωπικό με ειδικές μηχανικές γνώσεις σε θέση να εκτελεί επεμβάσεις εγκατάστασης, έκτακτης συντήρησης ή/και επισκευής που υποδεικνύονται το παρόν εγχειρίδιο.



### Συντηρητής ηλεκτρολόγος/ηλεκτρονικός

Προσωπικό με ειδικές αρμοδιότητες ηλεκτρικής/μηχανικής παρέμβασης, που θα είναι σε θέση να εκτελεί εργασίες εγκατάστασης, έκτακτης συντήρησης και/ή επιδιόρθωσης και να λειτουργούν το προϊόν ακόμη και όταν τα συστήματα ασφαλείας και προστασίας, έχουν μερικώς ή ολικώς απενεργοποιηθεί. Δεν είναι αρμόδιο για να πραγματοποιεί εργασίες ηλεκτρικού/ηλεκτρονικού χαρακτήρα.

## ΕΞΟΥΣΙΟΔΟΤΗΜΕΝΟ ΣΥΝΕΡΓΕΙΟ

Εξουσιοδοτημένο συνεργείο για την εκτέλεση εργασιών επισκευής στα μηχανήματα του κατασκευαστή.



### ΠΡΟΣΟΧΗ!

Προειδοποίηση προφύλαξης που πρέπει να ακολουθείται για να εξασφαλίζεται η ασφάλεια του χειριστή και των προσώπων στο χώρο εργασίας.



### ΣΗΜΑΝΤΙΚΟ!

Σημείωση που θα πρέπει να ακολουθείται προς αποφυγή ζημιών ή δυσλειτουργιών του προϊόντος ή για την εκτέλεση των εργασιών σύμφωνα με τις ισχύουσες νομοθεσίες.

## 1.3 Δήλωση συμμόρφωσης

Κάθε μηχάνημα που προορίζεται για Χώρες εντός της Ευρωπαϊκής Ένωσης (ΕΕ) διαθέτει τις κατάλληλες προδιαγραφές βάσει της Οδηγίας Μηχανημάτων 2006/42/ΕΚ. Η σχετική δήλωση συμμόρφωσης του κατασκευαστή επισυνάπτεται στο εγχειρίδιο Χρήσης και Συντήρησης.

## 1.4 Παραλαβή του προϊόντος

Κατά την παραλαβή του προϊόντος πρέπει να βεβαιωθείτε ότι:

- κατά τη διάρκεια της μεταφοράς δεν έχει υποστεί ζημιές·
- η προμήθεια αντιστοιχεί σε όσα παραγγέλθηκαν και συμπεριλαμβάνει τα ενδεχόμενα εξαρτήματα (βλέπε «Περιγραφή του προϊόντος» - κεφ. «Τεχνικές προδιαγραφές»).

Στην περίπτωση προβλημάτων, επικοινωνήσατε με το Τμήμα Τεχνικής Υποστήριξης του Κατασκευαστή, αναφέροντας τα στοιχεία του προϊόντος που αναγράφονται στην αναγνωριστική πινακίδα (βλέπε «Αναγνώριση του προϊόντος» - κεφ. «Τεχνικές προδιαγραφές»).

## 1.5 Εγγύηση

Για τους γενικούς όρους της εγγύησης, ανατρέξτε στην ιστοσελίδα της Campagnola στη διεύθυνση:

<http://www.campagnola.it/downloads>, ή υποβάλλετε γραπτό αίτημα στον αριθμό fax 051752551, ή στείλτε ένα e-mail στην ηλεκτρονική διεύθυνση: [star@campagnola.it](mailto:star@campagnola.it).



### ΠΡΟΣΟΧΗ!

Όταν ζητηθεί η επισκευή υπό εγγύηση, σύμφωνα με τους προαναφερόμενους όρους, το προς επισκευή προϊόν πρέπει να συνοδεύεται πάντα από το πιστοποιητικό εγγύησης, συμπληρωμένο σε όλα του τα σημεία, και με συνημμένη την απόδειξη αγοράς (τιμολόγιο ή άλλο έγγραφο με νομική ισχύ).

## 2 ΠΡΟΕΙΔΟΠΟΙΗΣΕΙΣ ΓΙΑ ΤΗΝ ΠΡΟΛΗΨΗ ΤΩΝ ΑΤΥΧΗΜΑΤΩΝ

### 2.1 Προειδοποιήσεις



#### ΠΡΟΣΟΧΗ!

Ο Κατασκευαστής αποποιείται κάθε ευθύνη που προέρχεται από την μη εκπλήρωση των παρακάτω. Επιβαρύνει τον εργοδότη ή το χρήστη η εφαρμογή όσων προβλέπονται από την ισχύουσα νομοθεσία για ζητήματα ασφαλείας και υγιεινής στους χώρους εργασίας (Οδηγ. 2003/10/ΟΕ, Οδηγ. 2002/44/ΕΚ καθώς και το Ν.Δ. αρ. 81/2008): παράδοση κατάλληλων μέσων ατομικής προστασίας, πληροφορίες σχετικά με κινδύνους, επιτήρηση για την υγεία, κ.λπ. Η υπερβολική έκθεση στους κραδασμούς μπορεί να προκαλέσει βλάβες σε νεύρα και αγγεία, σε όσους υποφέρουν από κυκλοφοριακές διαταραχές. Σε περίπτωση συμπτωμάτων σχετικών με την υπερβολική έκθεση στους κραδασμούς, επικοινωνήστε με τον αρμόδιο ιατρό. Τα συμπτώματα αυτά μπορεί να είναι νωθρότητα, απώλεια της ευαισθησίας, σουβλιές, φαγούρα, πόνος, μείωση ή απώλεια της δύναμης, χρωματικές αλλοιώσεις ή δομικές τροποποιήσεις του δέρματος. Τα συμπτώματα αυτά επισημαίνονται κυρίως στα χέρια, στους καρπούς και στα δάχτυλα.

#### 2.1.1 Αποτελέσματα των δοκιμών που προβλέπονται από τον Νόμο



#### ΠΡΟΣΟΧΗ!

Η μηχανική κεφαλή (2) πρέπει να συναρμολογείται αποκλειστικά πάνω σε μονάδες ισχύος που παράγονται από τον Κατασκευαστή.



#### ΠΡΟΣΟΧΗ!

Τα δεδομένα που αφορούν τις προβλεπόμενες από τον νόμο δοκιμές βρίσκονται στα εγχειρίδια των προϊόντων που αναφέρονται παραπάνω. Οι δοκιμές που πραγματοποιήθηκαν είναι:

1. **ΣΤΑΘΜΗ ΗΧΟΥ:** Κανονισμός αναφοράς UNI EN 3746.
2. **ΕΠΙΠΕΔΟ ΚΡΑΔΑΣΜΩΝ:** Κανονισμός αναφοράς EN ISO 5349



#### ΠΡΟΣΟΧΗ!

Κίνδυνοι που οφείλονται στην έκθεση του χειριστή στο θόρυβο, στους κραδασμούς της μηχανής και/ή του εργαλείου, και στα ηλεκτρομαγνητικά πεδία.

### 2.2 Γενικές προειδοποιήσεις



#### ΠΡΟΣΟΧΗ!

- Χρησιμοποιείτε το εργαλείο μόνο από το έδαφος και σε σταθερές και ασφαλείς συνθήκες.
- Φοράτε τον κατάλληλο προστατευτικό εξοπλισμό για τις εργασίες που πρόκειται να εκτελεστούν. Φορέστε προστατευτικά γυαλιά και βεβαιωθείτε ότι τα ρούχα εφαρμόζουν στο σώμα. Αποφεύγετε να φοράτε γραβάτες, περιδέραια και ζώνες, καθώς να μην μαζεύετε τα μακριά μαλλιά, γιατί θα μπορούσαν να παγιδευτούν ή να μπλεχτούν στα κινούμενα όργανα. Χρησιμοποιήστε παπούτσια με αντιολισθητικές σόλες, αντικραδασμικά γάντια προστασίας και κράνη με ωτοασπίδες (Εικ. C).
- Δεν επιτρέπεται η μετακίνηση ή ο χειρισμός του προϊόντος, καθώς και η εκτέλεση εργασιών συντήρησης ή επισκευής, σε άτομα που βρίσκονται υπό την επήρεια αλκοόλ, ναρκωτικών ή έχουν κάνει χρήση φαρμάκων που μειώνουν τα αντανακλαστικά.
- Αναθέστε ή δανείστε το εργαλείο μόνο σε άτομα που γνωρίζουν τις οδηγίες χρήσης ή έχουν εκπαιδευτεί από εξουσιοδοτημένο προσωπικό.
- Κρατήστε μακριά από το εργαλείο παιδιά και ζώα.
- Μην αλλοιώνετε τα συστήματα ασφαλείας.
- Ο χρήστης ευθύνεται για κινδύνους ή ατυχήματα εις βάρος άλλων ατόμων ή της ιδιοκτησίας τους.
- Μην χρησιμοποιείτε το εργαλείο όταν είστε σε επισφαλή ισορροπία.
- Μην χρησιμοποιείτε το εργαλείο όταν εργάζεστε πάνω σε σκάλα.
- Κρατάτε τα χτένια (1) και, γενικά, τα κινούμενα όργανα μακριά από το πρόσωπο
- Πριν από οποιαδήποτε εργασία συντήρησης, απενεργοποιήστε το εργαλείο (διακόπτης ON-OFF - θέση OFF), αποσυνδέστε το καλώδιο τροφοδοσίας και την μπαταρία (βλ. Εγχειρίδιο της επιλεγμένης μονάδας ισχύος).
- Πριν από κάθε τακτική συντήρηση, διαβάστε προσεκτικά το Εγχειρίδιο Χρήσης και Συντήρησης. Για συντηρήσεις που δεν υποδεικνύονται ρητά στο εγχειρίδιο, απευθυνθείτε σε ένα Εξουσιοδοτημένο Κέντρο Τεχνικής Υποστήριξης.
- Χρησιμοποιείτε το εργαλείο μόνο για τους σκοπούς που περιγράφονται στην παρ. «Περιγραφή του προϊόντος». Κάθε διαφορετική χρήση μπορεί να αποτελέσει αιτία ατυχήματος.

### 2.3 Χρήση

- Να φοράτε γυαλιά προστασίας ή προσωπίδες, παπούτσια προστασίας, γάντια κατά των κραδασμών και ακουστικά προστασίας από το θόρυβο.
- Λάβετε μια σταθερή και ασφαλή στάση εργασίας.
- Χρησιμοποιείτε το εργαλείο μόνο για τους σκοπούς που περιγράφονται στην παρ. «Περιγραφή του προϊόντος». Κάθε διαφορετική χρήση μπορεί να αποτελέσει αιτία ατυχήματος.

- Μην αφήνετε το εργαλείο εκτεθειμένο στη βροχή. Φυλάξτε το σε στεγνό χώρο.
- Μην μεταφέρετε το εργαλείο κρατώντας το από το καλώδιο τροφοδοσίας.
- Σύσταση: Το εργαλείο πρέπει να χρησιμοποιείται από το ίδιο άτομο μόνο για μικρό χρονικό διάστημα, καθ' όλη τη διάρκεια της ημέρας. Οι χειριστές πρέπει να εναλλάσσουν μία ώρα εργασίας και μία ώρα ανάπαυσης. Η συνεχής χρήση μπορεί να προκαλέσει υπερβολική κόπωση του χειριστή.
- Όταν το εργαλείο δεν χρησιμοποιείται, απενεργοποιήστε το (διακόπτης ON-OFF - θέση OFF).

## 2.4 Συντήρηση



### ΠΡΟΣΟΧΗ!

**Προτού εκτελέσετε οποιαδήποτε ενέργεια συντήρησης ή μηχανικής ρύθμισης του εργαλείου, φορέστε υποδήματα ασφαλείας, αντιδιατρητικά γάντια και γυαλιά.**

- Όλες οι επεμβάσεις επισκευής ή τακτικής συντήρησης πρέπει εκτελούνται από **χειριστή** με κατάλληλα ψυχοσωματικά προσόντα.
- Οι ενέργειες έκτακτης συντήρησης ή επισκευής πρέπει να εκτελούνται αποκλειστικά από **μηχανικό συντηρητή**.
- Κατά τη διάρκεια των ενεργειών συντήρησης ή επισκευής, τα μη εξουσιοδοτημένα πρόσωπα πρέπει να βρίσκονται σε απόσταση από το εργαλείο.
- Η απενεργοποίηση των μηχανισμών προστασίας ή ασφαλείας πρέπει να εκτελείται αποκλειστικά για ενέργειες έκτακτης συντήρησης μόνο από **μηχανικό συντηρητή**, ο οποίος θα φροντίσει να εγγυηθεί για την ακεραιότητα των χειριστών και για την αποφυγή ζημιών στο εργαλείο, όπως επίσης και για την αποκατάσταση της ομαλής λειτουργίας αυτών των μηχανισμών προστασίας μετά την ολοκλήρωση της συντήρησης.
- Κάθε ενέργεια συντήρησης η οποία δεν αναφέρεται στο παρόν εγχειρίδιο πρέπει να εκτελείται στα εξουσιοδοτημένα Κέντρα Τεχνικής Υποστήριξης του Κατασκευαστή.
- Μετά την ολοκλήρωση των ενεργειών συντήρησης ή επισκευής, η επανεκκίνηση του εργαλείου πρέπει να πραγματοποιηθεί μόνο μετά την άδεια ενός **μηχανικού συντηρητή**, ο οποίος πρέπει να εξακριβώσει ότι:
  - οι εργασίες έχουν εκτελεσθεί εξ ολοκλήρου·
  - ο εξοπλισμός λειτουργεί άριστα·
  - τα συστήματα ασφαλείας είναι ενεργοποιημένα·
  - δεν εργάζεται κανένας στον εξοπλισμό.

## 3 ΤΕΧΝΙΚΕΣ ΠΡΟΔΙΑΓΡΑΦΕΣ

### 3.1 Αναγνώριση του προϊόντος

Σε κάθε μηχανήμα/εργαλείο εφαρμόζεται η πινακίδα/ετικέτα αναγνώρισης (Εικόνα 1).

Το μοντέλο, ο αριθμός σειράς και το έτος κατασκευής αναφέρονται στην πινακίδα κυκλοφορίας του κατασκευαστή που είναι στερεωμένη στο μηχανήμα. Στην πινακίδα που εφαρμόζεται στο μηχανήμα/εργαλείο αναφέρονται τα δεδομένα και σύμβολα που υποδεικνύονται στη συνέχεια:

- 1) Εταιρική επωνυμία και πλήρης διεύθυνση του κατασκευαστή.
- 2) Η υποχρεωτική απαίτηση για όλο το προσωπικό που είναι αρμόδιο για τη χρήση ή/και συντήρηση του εργαλείου να διαβάσει το εγχειρίδιο χρήσης και συντήρησης.
- 3) Ορισμός του εργαλείου.
- 4) Τύπος εργαλείου - Ορισμός του τύπου / κωδικού του εργαλείου.
- 5) Έτος κατασκευής, δηλαδή το έτος κατά το οποίο ολοκληρώθηκε η διαδικασία της κατασκευής.

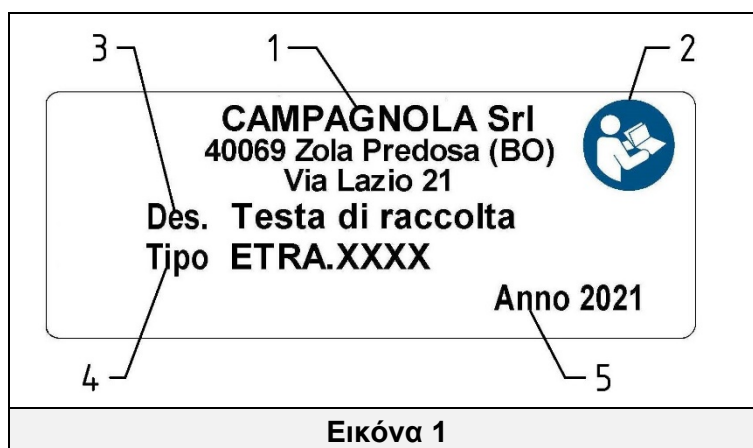

Εικόνα 1

### ΣΗΜΑΝΤΙΚΟ!

Για μια σωστή και σαφή αναγνώριση του μηχανήματος πρέπει να ανατρέχετε στον τύπο, αριθμό σειράς και έτος κατασκευής του πίνακα αναγνώρισης του μηχανήματος και να αναφέρετε όλα αυτά τα στοιχεία σε κάθε αίτημα επέμβασης ή τεχνικής υποστήριξης στην Campagnola Srl.

## ΣΗΜΑΝΤΙΚΟ!

Αποτελεί ευθύνη του πελάτη η επαλήθευση της ακεραιότητας της πινακίδας/ετικέτας.

Ο πελάτης καλείται να αντικαταστήσει την πινακίδα ή τις προειδοποιητικές πινακίδες κατόπιν φθοράς και αν έχουν καταστεί δυσανάγνωστες.

Απαγορεύεται ρητώς να αφαιρείτε τις προειδοποιητικές πινακίδες/ετικέτες που υπάρχουν στο μηχάνημα/εργαλείο. Η Camragnola srl. αποποιείται κάθε ευθύνη που αφορά την ασφάλεια του μηχανήματος/εργαλείου σε περίπτωση μη συμμόρφωσης με αυτή την απαγόρευση.

### 3.2 Περιγραφή του προϊόντος

Η μηχανική κεφαλή ή χτένι (Εικ. Α) είναι το ακραίο τμήμα που ολοκληρώνει το ηλεκτρομηχανικό ελαιοραβδιστικό που παράγεται από τον Κατασκευαστή και προορίζεται για τη συγκομιδή καρπών. Το ηλεκτρομηχανικό ελαιοραβδιστικό αποτελείται από 3 μέρη που πωλούνται ξεχωριστά: την κεφαλή, τη ράβδο μετάδοσης κίνησης και τη μονάδα ισχύος (για περισσότερες λεπτομέρειες, συμβουλευτείτε το εγχειρίδιο χρήσης και συντήρησης της επιλεγμένης μονάδας ισχύος). Υπάρχουν διάφορες εκδόσεις των τριών μερών, που είναι όλες συμβατές μεταξύ τους, έτσι ώστε να είναι δυνατή η σύνθεση του εργαλείου ανάλογα με τις απαιτήσεις της εργασίας.

Για το σχήμα πιθανών συνδυασμών, συμβουλευτείτε την παράγραφο 2.1 του εγχειριδίου της επιλεγμένης μονάδας ισχύος.

Η αρχή λειτουργίας του εργαλείου βασίζεται στην ανακίνηση των κλαδιών των δέντρων, μέσω των χτενιών (1) που διαθέτει η κεφαλή (2). Αυτό προκαλεί την αποκόλληση των καρπών.

Τα δύο χτένια (1), έχουν κατασκευαστεί από τεχνοπολυμερές υλικό και διαθέτουν δόντια (4) από ανθρακόνημα, είναι εξαιρετικά ελαφριά και ανθεκτικά. Η κίνηση των χτενιών (1) δημιουργείται από ένα μοτέρ και μεταδίδεται στην κεφαλή μέσω μίας ράβδου προέκτασης (βλ. εγχειρίδιο της επιλεγμένης μονάδας ισχύος).

Στη μηχανική κεφαλή (2) υπάρχει ένας μηχανισμός που διαμορφώνει την κίνηση των χτενιών (1).

### ΠΡΟΣΟΧΗ!

Για κάθε πληροφορία σχετικά με τον τρόπο χειρισμού/ελέγχου της κεφαλής (2) και των δοντιών (4), συμβουλευτείτε το εγχειρίδιο της επιλεγμένης μονάδας ισχύος.

### ΠΡΟΣΟΧΗ!

Επισημαίνεται το γεγονός ότι το εργαλείο έχει σχεδιαστεί και κατασκευαστεί αποκλειστικά για το σκοπό που αναφέρθηκε παραπάνω.

### ΣΗΜΕΙΩΣΗ

Η βέλτιστη απόδοση όσον αφορά την αυτονομία των μπαταριών παρουσιάζεται μετά τις πρώτες 20 ώρες εργασίας.

### 3.3 Εξαρτήματα

- Εγχειρίδιο χρήσης και συντήρησης.
- Ανταλλακτικά άμεσης ανάγκης.

### 3.4 Προβλεπόμενη χρήση

Το εργαλείο σχεδιάστηκε και κατασκευάστηκε για χρήση με τους προαναφερόμενους τρόπους και περιορισμούς.

### ΠΡΟΣΟΧΗ!

- Κάθε διαφορετική χρήση εκτιμάται ως ακατάλληλη και ενδεχομένως επικίνδυνη για την ακεραιότητα των χειριστών, για τους λόγους αυτούς μπορεί να προκαλέσει την έκπτωση της συμβατικής εγγύησης.
- Όταν το εργαλείο χρησιμοποιείται για διαφορετικούς από τους προαναφερόμενους σκοπούς μπορεί να υποστεί σοβαρή βλάβη και να προκαλέσει ζημιές σε πρόσωπα και πράγματα.

### 3.5 Σύνθεση του εργαλείου

Θέση	Ονομασία	Λειτουργία	Φωτογραφία
1	Χτένια	Ανακινούν τα κλαδιά για να αποσπάσουν τους καρπούς	A
2	Μηχανική κεφαλή	Περικλείει τους μηχανισμούς και συγκρατεί τα χτένια	A
3	Βίδες στερέωσης ράβδου	Επιτρέπουν την ασφάλιση της ράβδου προέκτασης	B
4	Δόντια	Ανακινούν τα κλαδιά	E
5	Βάση συγκράτησης δοντιών	Συγκρατεί τα δόντια	E

### 3.6 Τεχνικά στοιχεία

Βάρος: 1,050 kg  
Ταχύτητα λειτουργίας των χτενιών: 1200 rpm

### 3.7 Σύμβολα και προειδοποιήσεις

 <p>Γενικές προειδοποιήσεις</p>	 <p>Υποχρεωτικός ο κατάλληλος ρουχισμός</p>
 <p>Υποχρεωτική η ανάγνωση του εγχειριδίου χρήσης και συντήρησης</p>	 <p>Υποχρεωτική η προστασία των χεριών</p>
 <p>Υποχρεωτική η προστασία της κεφαλής</p>	 <p>Υποχρεωτική η προστασία των ποδιών</p>

## 4 ΕΓΚΑΤΑΣΤΑΣΗ ΚΑΙ ΕΛΕΓΧΟΙ ΠΡΙΝ ΑΠΟ ΤΗ ΧΡΗΣΗ

### 4.1 Συναρμολόγηση του εργαλείου

Για να συναρμολογήσετε τα χτένια (4):

Αφαιρέστε την κεφαλή (2) από τη συσκευασία και, πιέζοντας ελαφρά με τα δάχτυλα, εισάγετε τα δόντια (4) στη βάση συγκράτησης (5). Βεβαιωθείτε ότι τα δόντια ασφάλισης έχουν βγει από τη βάση.

### 4.2 Συναρμολόγηση του εργαλείου στην προέκταση

Τοποθετήστε το ελαιοραβδιστικό στη ράβδο, κουμπώστε τον άξονα μετάδοσης κίνησης και σφίξτε τις βίδες (3) του σφιγκτήρα (Εικ. Β).

### 4.3 Όργανα ελέγχου

Οι πληροφορίες σχετικά με τη λειτουργία και τα όργανα ελέγχου βρίσκονται στο εγχειρίδιο χρήσης και συντήρησης της επιλεγμένης μονάδας ισχύος.

## 5 ΧΡΗΣΗ ΤΟΥ ΕΡΓΑΛΕΙΟΥ

### 5.1 Έναρξη λειτουργίας του εργαλείου

Πριν αρχίσετε την εργασία με το εργαλείο, φορέστε τον προστατευτικό ρουχισμό που προτείνεται στην εικόνα (εικ. C) και ελέγξτε αν όλα τα συστήματα ασφαλείας και προστασίας λειτουργούν κανονικά και έχουν εγκατασταθεί σωστά.

### ΠΡΟΣΟΧΗ!

- Ενεργοποιήστε το εργαλείο μόνο όταν έχει φθάσει ανάμεσα στα κλαδιά. Η ακατάλληλη χρήση προκαλεί μεγαλύτερη φθορά στο εργαλείο και υπερβολική κατανάλωση των μπαταριών.
- Χρησιμοποιήστε το εργαλείο μόνο για τους σκοπούς που περιγράφονται στην παρ. «Περιγραφή του προϊόντος». Κάθε διαφορετική χρήση μπορεί να αποτελέσει αιτία ατυχήματος.
- Οι πληροφορίες σχετικά με τη χρήση και τη λειτουργία του εργαλείου βρίσκονται στο Εγχειρίδιο Χρήσης και Συντήρησης της επιλεγμένης μονάδας ισχύος.
- Μετά τις πρώτες 8 ώρες εργασίας ελέγξτε τη στεγανότητα των βιδών του καλύμματος.

### 5.2 Διακοπή λειτουργίας του εργαλείου

Στο τέλος της εργασίας, απενεργοποιήστε το εργαλείο ακολουθώντας τις πληροφορίες σχετικά με τη χρήση και τη λειτουργία που παρέχονται στο Εγχειρίδιο Χρήσης και Συντήρησης της επιλεγμένης μονάδας ισχύος.



### 5.3 Προβλήματα, αιτίες, λύσεις



#### ΠΡΟΣΟΧΗ!

Όλες οι έκτακτες εργασίες συντήρησης θα πρέπει να γίνονται από έναν τεχνικό μηχανικής συντήρησης.

ΠΡΟΒΛΗΜΑ	ΑΙΤΙΑ	ΛΥΣΗ
Υπερθέρμανση της κεφαλής (2).	Συσώρευση βρωμιάς στα εσωτερικά περιστρεφόμενα μέρη ή/και φθορά αυτών.	Καθαρίστε και συντηρήστε την κεφαλή (2).
Ανώμαλοι κραδασμοί των χτενιών (1).	<ul style="list-style-type: none"><li>• Φθορά των περιστρεφόμενων μερών.</li><li>• Λανθασμένο σφίξιμο των βιδών στερέωσης του χτενιού.</li></ul>	<ul style="list-style-type: none"><li>• Καθαρίστε και συντηρήστε την κεφαλή (2).</li><li>• Βιδώστε τις βίδες.</li></ul>
Το εργαλείο δεν λειτουργεί.	Μπαταρία αποφορτισμένη.	Επαναφορτίστε την μπαταρία (συμβουλευτείτε το Εγχειρίδιο Χρήσης και Συντήρησης της επιλεγμένης μονάδας ισχύος).
Το εργαλείο δεν δέχεται τη σωστή ισχύ.	Μπαταρία αποφορτισμένη.	Επαναφορτίστε την μπαταρία (συμβουλευτείτε το Εγχειρίδιο Χρήσης και Συντήρησης της επιλεγμένης μονάδας ισχύος).
Προσωρινή διακοπή λειτουργίας του εργαλείου κατά τη χρήση.	<ul style="list-style-type: none"><li>• Υπερθέρμανση του μοτέρ λόγω της πυκνής βλάστησης.</li><li>• Υπέρβαση ανώτατου ορίου ρεύματος.</li></ul>	Βγείτε από τη βλάστηση, περιμένετε λίγα δευτερόλεπτα και επανεκκινήστε το εργαλείο, πατώντας τον διακόπτη ON-OFF (συμβουλευτείτε το Εγχειρίδιο Χρήσης και Συντήρησης της επιλεγμένης μονάδας ισχύος)



#### ΠΡΟΣΟΧΗ!

Η μη τήρηση των οδηγιών που περιέχει το παρόν εγχειρίδιο μπορεί να προκαλέσει βλάβες ή τραυματισμούς.

## 6 ΣΥΝΤΗΡΗΣΗ

### 6.1 Τακτική συντήρηση



#### ΠΡΟΣΟΧΗ!

- Πριν από οποιαδήποτε εργασία τακτικής συντήρησης, βεβαιωθείτε ότι η κεφαλή βρίσκεται σε κατάσταση ασφαλείας (2). Αν είναι συναρμολογημένη στο εργαλείο, απενεργοποιήστε το (βλ. Εγχειρίδιο Χρήσης και Συντήρησης της επιλεγμένης μονάδας ισχύος), αποσυνδέστε το καλώδιο τροφοδοσίας και, στη συνέχεια, αφαιρέστε την κεφαλή από τη ράβδο.
- Κάθε ενέργεια συντήρησης η οποία δεν αναφέρεται στο παρόν εγχειρίδιο πρέπει να εκτελείται στα εξουσιοδοτημένα Κέντρα Τεχνικής Υποστήριξης του Κατασκευαστή.



Οι εργασίες τακτικής συντήρησης θα πρέπει να εκτελούνται από τους χειριστές.

#### 6.1.1 Γενικά

Πριν από οποιαδήποτε τακτική συντήρηση:

- Απενεργοποιήστε τον διακόπτη ON-OFF (θέση OFF) της μονάδας ισχύος.
- Φορέστε αντιδιατρητικά προστατευτικά γάντια.
- Αποσυναρμολογήστε την κεφαλή από τη ράβδο.

#### 6.1.2 Καθαρισμός της κεφαλής

Κάθε 200 ώρες εργασίας, καθαρίστε τη σκόνη και τις ακαθαρσίες, και ελέγξτε αν οι βίδες είναι σωστά σφιγμένες.



#### ΠΡΟΣΟΧΗ!

Ο καθαρισμός της κεφαλής μειώνει την τριβή μεταξύ των εξαρτημάτων που θα μπορούσαν να έχουν αρνητικές επιπτώσεις στην απόδοση και την αυτονομία του εργαλείου.

#### 6.1.3 Αντικατάσταση των δοντιών

Για την αντικατάσταση των δοντιών (4), ακολουθήστε την εξής διαδικασία:

- Σφίξτε τη βάση συγκράτησης δοντιών (5) σε μία μόρσα και, με ένα σφυράκι, χτυπήστε το δόντι (4) στην άκρη, μέχρι να ξεκολλήσει από τη θέση του (Εικ. D).
- Τοποθετήστε ένα καινούργιο δόντι, φροντίζοντας να ακουμπήσει το πλαστικό δοντάκι στο τοίχωμα της βάσης συγκράτησης (Εικ. F).



### 6.1.4 Αποθήκευση

Πριν αποθηκεύσετε το εργαλείο για μεγάλο χρονικό διάστημα, σας συνιστούμε τα εξής:

- Παραδώστε την κεφαλή για καθαρισμό και λίπανση (2) σε κάποιο **Κέντρο Τεχνικής Υποστήριξης Εξουσιοδοτημένο** από τον Κατασκευαστή.
- Κατά την περίοδο αποθήκευσης, μην εκθέτετε το εργαλείο στη βροχή. Ξαναβάλτε το στη συσκευασία του και αποθηκεύστε το σε στεγνό μέρος.

### 6.2 Έκτακτη συντήρηση



#### ΠΡΟΣΟΧΗ!

Οποιαδήποτε εργασία έκτακτης συντήρησης θα πρέπει να εκτελείται στο **Εξουσιοδοτημένο Κέντρο Τεχνικής Υποστήριξης** του Κατασκευαστή.



#### ΕΞΟΥΣΙΟΔΟΤΗΜΕΝΟ ΣΥΝΕΡΓΕΙΟ

Είναι το εξουσιοδοτημένο συνεργείο για την εκτέλεση των εργασιών επιδιόρθωσης των προϊόντων του κατασκευαστή.

### 6.3 Πίνακας τακτικής συντήρησης

Συντήρηση	Μετά από 8 ώρες εργασίας	Μετά από 200 ώρες εργασίας	Μετά από 400 ώρες λειτουργίας ή στο τέλος κάθε σεζόν εργασίας
Βεβαιωθείτε ότι οι βίδες είναι καλά σφιγμένες.	X		
Καθαρισμός της κεφαλής και λίπανση των κρίκων σύνδεσης.		X	
Απόκομμα ελέγχου που πρέπει να εκτελεστεί σε ένα Κέντρο Τεχνικής Υποστήριξης εξουσιοδοτημένο από τον Κατασκευαστή.			X
Ελέγξτε τη στεγανότητα των βιδών του καλύμματος	X	X	

## 7 ΔΙΑΛΥΣΗ ΚΑΙ ΑΠΟΡΡΙΨΗ ΤΩΝ ΕΞΑΡΤΗΜΑΤΩΝ

### 7.1 Απόρριψη των εξαντλημένων υλικών

Το μηχάνημα μετά από την εγκατάσταση και κατά τη συνήθη λειτουργία του δεν ρυπαίνει το περιβάλλον, αλλά κατά τη συνολική διάρκεια χρήσης του οπωσδήποτε παράγονται ορισμένα είδη σκάρτων ή εξαντλημένων υλικών υπό ορισμένες προϋποθέσεις. Για την απόρριψη των υλικών αυτών υπάρχει σε κάθε χώρα συγκεκριμένη νομοθεσία για την προστασία του περιβάλλοντος. Είναι υποχρέωση του Πελάτη να γνωρίζει την ισχύουσα νομοθεσία της χώρας του και να ενεργεί με τρόπο που να πληροί αυτούς τους κανονισμούς, σύμφωνα με τις υποδείξεις που αναφέρονται στα τεχνικά δελτία των προϊόντων που χρησιμοποιούνται και που μπορούν να ζητηθούν από τον Κατασκευαστή.



#### ΠΡΟΣΟΧΗ!

Σας υπενθυμίζουμε την υποχρέωση τήρησης της ισχύουσας νομοθεσίας σχετικά με την απόρριψη των ορυκτελαίων.



#### ΠΡΟΣΟΧΗ!

Περισσότερες πληροφορίες σχετικά με τον τρόπο απόρριψης των λαδιών και των άλλων ουσιών υπάρχουν στο δελτίο ασφαλείας των ουσιών.

Η απόρριψη των τοξικών αποβλήτων κατά τις φάσεις της συλλογής, μεταφοράς, επεξεργασίας (υπό την έννοια της εργασίας μετατροπής αναγκαίας για την ανάκτηση), καθώς και η εναπόθεση και η υγειονομική ταφή των αποβλήτων στο έδαφος αποτελούν ενέργειες δημοσίου συμφέροντος που υπόκεινται στη συμμόρφωση των ακόλουθων γενικών αρχών:

- α) Πρέπει να αποφεύγεται κάθε ζημιά ή κίνδυνος για την υγεία, την ακεραιότητα και την ασφάλεια του συνόλου και του ατόμου.
- β) Πρέπει να εξασφαλίζεται η τήρηση των υγειονομικών απαιτήσεων και να αποφεύγεται κάθε κίνδυνος ρύπανσης του αέρα, του νερού, του εδάφους και του υπεδάφους.

Πρέπει να προωθούνται, με την τήρηση οικονομικών και αποτελεσματικών κριτηρίων, τα συστήματα ανάκτησης και ανακύκλωσης των υλικών και της ενέργειας.

## 7.2 Υποδείξεις για τα ειδικά απόβλητα

Ειδικά απόβλητα είναι τα απορρίμματα που προέρχονται από βιομηχανικές επεξεργασίες και τα υλικά από τη διάλυση των μηχανημάτων και των χαλασμένων και πετपालιωμένων μηχανημάτων. Σχετικά με την απόρριψη των ειδικών αποβλήτων, ακόμη και των τοξικών ή βλαβερών, υποχρεούνται να φροντίσουν οι ίδιοι οι κατασκευαστές των αποβλήτων, απευθείας ή μέσω εξουσιοδοτημένων εταιρειών ή οργανισμών προς παράδοση στους υπεύθυνους φορείς που διαχειρίζονται τη δημόσια υπηρεσία με τους οποίους έχει συναφθεί ειδική σύμβαση. Κάθε χώρα/δήμος υποχρεούται να παρέχει στην περιφέρεια όλες τις πληροφορίες που διαθέτει σχετικά με την απόρριψη των αποβλήτων στο έδαφός τους.



### ΠΡΟΣΟΧΗ!

Η καταχρηστική απόρριψη του προϊόντος από πλευράς του κατόχου επιφέρει διοικητικές κυρώσεις που προβλέπονται από την ισχύουσα νομοθεσία.



### ΠΡΟΣΟΧΗ!

Βάσει της Οδηγίας «RAEE» 2012/19/ΕΕ, αν το εξάρτημα/προϊόν που έχει αγοραστεί έχει σήμανση με το ακόλουθο σύμβολο του διαγραμμισμένου κάδου απορριμμάτων, σημαίνει ότι το προϊόν, στο τέλος της διάρκειας ζωής του, πρέπει να συλλεχθεί χωριστά από τα άλλα απορρίμματα:

Η διαφοροποιημένη συλλογή του παρόντος εξαρτήματος/προϊόντος που έχει φτάσει στο τέλος της ζωής του, υπόκειται στην οργάνωση και τη διαχείριση του κατασκευαστή. Ο χρήστης που θα θέλει απορρίψει τη συσκευή, θα πρέπει να επικοινωνήσει με τον κατασκευαστή και να ακολουθήσει το δικό του σύστημα διαφοροποιημένης συλλογής του εξοπλισμού που έχει φτάσει στο τέλος της ζωής του. Η δέουσα διαφοροποιημένη συλλογή για την επακόλουθη δρομολόγηση της διατιθέμενης συσκευής στην ανακύκλωση, στη επεξεργασία και στην διάθεση με περιβαλλοντικά συμβατό τρόπο, συντελεί στην αποφυγή ενδεχόμενων αρνητικών επιπτώσεων στο περιβάλλον και στην υγεία και ευνοεί την ανακύκλωση των υλικών από τα οποία αποτελείται το προϊόν. Η καταχρηστική απόρριψη του προϊόντος από πλευράς του χρήστη επιφέρει κυρώσεις που προβλέπονται από την ισχύουσα τοπική νομοθεσία.



Spoštovani kupec,  
zahvaljujemo se vam za izbiro enega izmed naših izdelkov.

Sposobnost odgovaranja na zahteve trga s specifičnimi in dinamičnimi odgovori obenem, vključujoč zagotovilo o odličnem poznavanju sektorja, so proizvajalcu omogočili, da je postalo vodilno svetovno podjetje v projektiranju, izdelavi in oblikovanju pnevmatičnega orodja za obrezovanje in nabiranje.

S svojo učinkovito prodajno in servisno mrežo, kjer je zaposleno visoko usposobljeno osebje, proizvajalec ponuja širok spekter izdelkov:

- pnevmatične in elektromehanične (akumulatorske) škarje in žage za obrezovanje, tudi s podaljškom;
- orodje za obrezovanje in nabiranje, z motorjem in elektromehanične (akumulatorske) za nabiranje oliv in različnih vrst sadja;
- kompresorje za pritrditev na troje mest na traktorju in premični kompresorji;

Glavni razlogi za izbiro so :

- preprosta uporaba in praktičnost izdelkov;
- različne možnosti uporabe;
- kvaliteta uporabljenih materialov za izdelavo;
- zanesljivost;
- projektni inženiring.

Ta navodila so sestavni del dobave izdelka. V kolikor so uničena ali neberljiva v katerem koli delu, je treba od proizvajalca takoj zahtevati nov izvod.

Proizvajalec zavrača vsako odgovornost za škodo, ki bi bila posledica neprimerne uporabe izdelka oz. uporabe, ki ni opisana v teh navodilih ali je nerazumna.

Stroj je dovoljeno uporabljati le za izpolnjevanje zahtev, za katere je bil izključno narejen. Vsaka druga uporaba se razume kot nevarna.

Vsak poseg, ki spremeni osnovno strukturo stroja, je lahko opravljen šele po soglasju tehnične službe proizvajalca.

Uporabljajte le originalne nadomestne dele. Proizvajalec ne odgovarja za škodo, ki bi nastala kot posledica uporabe neoriginalnih nadomestnih delov.

Proizvajalec si pridržuje vse pravice glede tiskanja navodil. Navodil ni mogoče dati v vpogled tretjim osebam brez pisnega dovoljenja proizvajalca.

Proizvajalec si pridržuje pravico do spremembe projekta ter uvajanja izboljšav na izdelku brez obveščanja strank, ki že posedujejo podobne modele.

Izvirnik navodil je bil napisan v italijanskem jeziku. Vsi ostali jeziki so prevodi izvirnika.

V primeru težav z razumevanjem stopite v stik s komercialno službo proizvajalca, kjer boste dobili potrebna pojasnila.

<b>1</b>	<b>UVOD</b> .....	<b>66</b>
1.1	Funkcije in uporaba Navodil za uporabo in vzdrževanje .....	66
1.2	Simboli in opredelitev usposobljenega uporabnika .....	66
1.3	Izjava o skladnosti.....	66
1.4	Prevzem izdelka.....	66
1.5	Garancija.....	66
<b>2</b>	<b>OPOZORILA ZA PREPREČEVANJE NESREČ</b> .....	<b>67</b>
2.1	Opozorila.....	67
2.1.1	Rezultati zakonskih preizkusov .....	67
2.2	Splošna opozorila .....	67
2.3	Uporaba .....	67
2.4	Vzdrževanje .....	68
<b>3</b>	<b>TEHNIČNE ZNAČILNOSTI</b> .....	<b>68</b>
3.1	Identifikacija izdelka .....	68
3.2	Opis izdelka.....	69
3.3	Oprema .....	69
3.4	Predvidena uporaba.....	69
3.5	Sestavni deli naprave.....	69
3.6	Tehnični podatki.....	69
3.7	Simboli in opozorila.....	69
<b>4</b>	<b>NAMESTITEV IN KONTROLA ZA UPORABO</b> .....	<b>70</b>
4.1	Namestitev naprave .....	70
4.2	Namestitev naprave na teleskopsko palico .....	70
4.3	Krmilni mehanizmi.....	70
<b>5</b>	<b>UPORABA NAPRAVE</b> .....	<b>70</b>
5.1	Zagon stroja .....	70
5.2	Izklop naprave.....	70
5.3	Težave, vzroki, rešitve .....	70
<b>6</b>	<b>VZDRŽEVANJE</b> .....	<b>71</b>
6.1	Redno vzdrževanje .....	71
6.1.1	Splošno.....	71
6.1.2	Čiščenje glave .....	71
6.1.3	Zamenjava rogljev .....	71
6.1.4	Počitek stroja .....	71
6.2	Izredno vzdrževanje.....	71
6.3	Tabela rednega vzdrževanja.....	71
<b>7</b>	<b>UNIČENJE IN ODSTRANJEVANJE SESTAVNIH DELOV</b> .....	<b>72</b>
7.1	Odstranjevanje obrabljenih materialov .....	72
7.2	Navodila za posebne odpadke.....	72

# 1 UVOD

## 1.1 Funkcije in uporaba Navodil za uporabo in vzdrževanje

Pred izvedbo katerekoli operacije s škarjami spoznajte celotna navodila za uporabo in vzdrževanje, saj boste le tako zagotovili varnost uporabnika ter preprečili nastanek škode. Ta navodila so oblikovana z namenom opisa delovanja izdelka ter predstavitve varne, ekonomične in z veljavno zakonodajo skladne uporabe. Spoštovanje navodil zagotavlja izogibanje nevarnostim, zmanjševanje stroškov za popravila in skrajševanje obdobja popravila ter podaljšanje življenjske dobe izdelka. Ta navodila mora biti nepoškodovana in berljiva v celoti. Navodila morajo biti cela ter popolnoma berljiva, vsak uporabnik ali serviser mora poznati mesto shranjevanja ter imeti v vsakem trenutku možnost dostopa do navodil.

## 1.2 Simboli in opredelitev usposobljenega uporabnika

Vse interakcije na relaciji človek-stroj, ki so opisane v teh navodilih mora izvajati osebje, ki je opredeljeno skladno z navodili proizvajalca. Vsaka opisana operacija je opremljena s pripadajočim piktogramom, ki se nanaša na uporabnika, ki naj bi bil najprimernejši za opravljanje opravil, ki jih je treba izvesti. V nadaljevanju navajamo potrebna navodila za identifikacijo raznih profesionalnih figur.



### Operater

Oseba ali osebe zadolžene za rokovanje, uporabo, opravljanje nastavitvev, vzdrževanje, čiščenje, popravilo ali prevoz stroja.



### Vzdrževalec mehanik

Osebje, usposobljeno za opravljanje posegov v mehanske strukture ter sposobno opravljati instalacijske posege, izredno vzdrževanje in/ali popravila, ki so opisana v teh navodilih.



### Vzdrževalec električar/elektronik

Osebje z specifičnim znanjem s področja elektrike/elektronike, ki lahko izvaja nameščanje, izredno vzdrževanje in/ali popravila ter zažene izdelek tudi ko so varnostni in zaščitni sistemi delno ali v celoti izklopljeni. Ni pooblaščen za izvajanje mehanskih posegov.

## POOBLAŠČENI SERVISER

Pooblaščen delavnik za izvajanje popravil na strojih proizvajalca.



### POZOR!

Preventivno opozorilo, ki ga je treba spoštovati, da bi zagotovili varnost uporabnika in oseb, ki se nahajajo v delovnem območju.



### POMEMBNO!

Upoštevanje takih navodil je ključnega pomena zaradi izogibanja poškodbam in okvaram na stroju ter za uporabo stroja v skladu z veljavno zakonodajo.

## 1.3 Izjava o skladnosti

Vsaka naprava, ki je izdelana za uporabo v državah znotraj Evropske unije (EU), je dostavljena upoštevajoč zahteve direktive o strojih 2006/42/ES. Pripadajoča izjava o skladnosti proizvajalca je priložena navodilom za uporabo in vzdrževanje.

## 1.4 Prevzem izdelka

Ob prevzemu izdelka je treba preveriti, da:

- ta med prevozom ni utrpel poškodb;
- dobavljeno odgovarja naročenemu in vsebuje vse ostale pripadajoče dele (glejte „Opis izdelka“ - pogl. „Tehnične značilnosti“).

V primeru težav, stopite v stik s tehnično službo proizvajalca, kateri podajte podatke o izdelku, ki so odtisnjeni na identifikacijski ploščici (glejte „Identifikacija izdelka“ - pogl. „Tehnične značilnosti“).

## 1.5 Garancija

Splošne garancijske pogoje lahko najdete na spletni strani podjetja Campagnola, v posebnem razdelku na naslovu: <http://www.campagnola.it/downloads>; ali pa pisno zahtevo pošljite po faksu na 051752551, ali pošljite po e-pošti na [star@campagnola.it](mailto:star@campagnola.it).



### POZOR!

Ob vložitvi zahtevka za popravilo v garanciji, skladno z zgoraj citiranimi pogoji, mora biti izdelku, ki ga je treba popraviti, vedno priložen pravilno izpolnjeni garancijski list, temu pa mora biti priložen tudi dokaz o nakupu (račun ali drugi dokument, ki ima pravno vrednost).

## 2 OPOZORILA ZA PREPREČEVANJE NESREČ

### 2.1 Opozorila



#### POZOR!

Proizvajalec zavrača vsako odgovornost zaradi neupoštevanja sledečih opozoril. Delodajalec ali uporabnik sta zadolžena za izpolnjevanje obveznosti, ki jih predvideva veljavna zakonodaja na področju varnosti in zdravja na delovnem mestu (Dir. 2003/10/ES, Dir. 2002/44/ES ter Zak. ur. št. 81/2008): predaja ustrezne osebne varovalne opreme, informiranje o tveganjih, sanitarna inšpekcija, itd. Prekomerna izpostavljenost vibracijam lahko povzroča nevro-vaskularne poškodbe pri osebah, ki trpijo zaradi težav s cirkulacijo krvi. V primeru pojava simptomov, ki bi bili povezani s prekomerno izpostavljenostjo vibracijam, se posvetujte pri zdravniku specialistu. Ti simptomi so lahko ohromelost, izguba taktilnega občutka, zbadanje, srbenje, bolečina, zmanjšanje ali izguba moči, bleda polt ali strukturne spremembe na povrhnjici. Ti simptomi se pojavijo predvsem na rokah, na zapestju in na prstih.

#### 2.1.1 Rezultati zakonskih preizkusov



#### POZOR!

Mehansko glavo (2) smete zagnati izključno z motorjem proizvajalca.



#### POZOR!

Podatki zakonskih preizkusov so zapisani v navodilih zgoraj navedenih izdelkov. Opravljeni preizkusi so:

1. **ZVOČNI TLAK**: Referenčni standard UNI EN 3746.
2. **RAVEN VIBRACIJ**: Referenčni standard EN ISO 5349



#### POZOR!

Tveganja zaradi izpostavljenosti operaterja hrupu in vibracijam, ki jih povzroča stroj in/ali oprema oz. elektromagnetnim poljem.

### 2.2 Splošna opozorila



#### POZOR!

- Uporabite le na tleh v stabilnih in varnih pogojih.
- Uporabite zaščitno obleko, primerno za delo, ki ga je treba opraviti. Nosite zaščitna očala ter se prepričajte, da se obleke tesno prilegajo telesu. Ne nosite kravat, verižic, pasov ali spuščениh las, ki bi se lahko zapletli v premikajoče se organe. Uporabljajte čevlje s podplati proti drsenju, rokavice proti vibracijam in slušalke proti hrupu (sl. C).
- Osebe pod vplivom alkohola ali tiste, ki jemljejo zdravila, ki zmanjšujejo odzivnost, ali droge, ne smejo premikati ali krmiliti izdelka, prav tako pa ne smejo na njem opravljati vzdrževalnih del ali popravil.
- Stroj zaupajte v hrambo ali posojajte le osebam, ki poznajo navodila za uporabo ali so jih za uporabo usposobile pooblaščen osebe.
- Naprava naj ne bo na dosegu otrok ali živali.
- Ne onesposablajte zaščitnih naprav.
- Uporabnik je odgovoren za varnost ali nesreče, ki se lahko pripetijo ostalim osebam ali njihovi lastnini.
- Stroja ne uporabljajte, ko imate slabo ravnotežje.
- Ne uporabljajte orodja, ko stojite na lestvi.
- Glavnike (1) in premikajoče se dele na sploh, držite stran od obraza
- Pred vsakim vzdrževanjem ugasnite stroj (stikalo ON-OFF - položaj OFF), izvlecite napajalni kabel in akumulator (gl. Navodila za uporabo izbranega motorja).
- Pred izvedbo kakršnegakoli rednega vzdrževalnega posega natančno preberite navodila za uporabo in vzdrževanje. Za vzdrževalne posege, ki niso posebej navedeni v navodilih, se posvetujte pri pooblaščenem serviserju.
- Napravo uporabljajte samo za namene, opisane v odst. „Opis izdelka“. Vsaka druga uporaba je lahko razlog nesreče.

### 2.3 Uporaba

- Uporabite zaščitna očala ali pa ščitnik obraza, zaščitno obutev, proti vibracijske rokavice ter slušalke za ušesa.
- Med delom poskrbite za varen in stabilen položaj.
- Napravo uporabljajte samo za namene, opisane v odst. „Opis izdelka“. Vsaka druga uporaba je lahko razlog nesreče.
- Naprave ne izpostavljajte dežju. Hranite ga v suhem prostoru.
- Naprave ne prenašajte tako, da ga držite za napajalni kabel.
- Pri celodnevni uporabi stroja je priporočljivo izmenično delo dveh oseb z enourno izmenjavo med delom in počitkom. Neprekinjeno delo lahko povzroči hudo utrujenost uporabnika.
- Takrat ko stroja ne uporabljate, ga ugasnite (stikalo ON-OFF v položaju OF).

## 2.4 Vzdrževanje



### POZOR!

Pred pričetkom izvajanja kateregakoli vzdrževalnega posega ali mehanske nastavitve naprave, obujte varnostno obutev, neprebojne rokavice in očala.

- Popravila in vzdrževalne posege lahko opravljajo le **operaterji**, ki so ustrezno fizično in umsko sposobni.
- Izredno vzdrževanje ali popravilo mora izvesti **vzdrževalec mehanik**.
- Med vzdrževalnimi posegi in opravljanjem popravil se nepooblaščen osebe ne smejo zadrževati v bližini naprave.
- Izključitev zaščitnih ali varnostnih mehanizmov se lahko opravi izključno ob opravljanju izrednih vzdrževalnih posegov, opravi pa jih lahko le **vzdrževalec mehanik**, ki bo poskrbel za zagotovitev varnosti uporabnikov in preprečil nastanek poškodb na napravi ter nenazadnje ponovno vzpostavil učinkovitost priprav ob zaključku vzdrževanja.
- Vzdrževalne posege, ki niso opisani v teh navodilih, morajo opravljati pooblaščen serviserji, priporočeni s strani proizvajalca.
- Ob zaključku vzdrževalnih posegov ali popravil, lahko napravo zažene šele po dovoljenju **mehnika vzdrževalca**, ki se mora prej prepričati, da:
  - so dela opravljena v celoti;
  - naprava deluje pravilno;
  - so varnostni mehanizmi vklopljeni;
  - nihče ne opravlja del na napravi.

## 3 TEHNIČNE ZNAČILNOSTI

### 3.1 Identifikacija izdelka

Na vsaki napravi/opremi je nameščena identifikacijska tablica/etiketa (slika 1).

Model, serijska številka in leto izdelave so prikazani na ploščici proizvajalca, pritrjeni na stroj. Tablica je pritrjena na stroj/opremo in navaja spodaj navedene podatke in simbole:

- 1) Podjetje in celotno poimenovanje proizvajalca/izdelovalca .
- 2) Predpis, da mora vse osebe, zadolženo za uporabo in/ali vzdrževanje opreme obvezno prebrati navodila za uporabo in vzdrževanje.
- 3) Poimenovanje naprave.
- 4) Vrsta naprave - Poimenovanje vrste/koda naprave.
- 5) Leto izdelave, torej leto, ko se je zaključil postopek izdelave.



Slika 1

### POMEMBNO!

Predvsem je za pravilno in jasno identifikacijo stroja treba upoštevati vrsto, matično številko in leto izdelave, navedene na identifikacijski tablici in te podatke navesti ob vsaki zahtevi za posredovanje in pomoč družbe Campagnola Srl.

### POMEMBNO!

Stranka je dolžna preveriti brezhibnost tablice/etikete.

Stranka / uporabnik mora zamenjati tablice in/ali opozorilne table, ki so zaradi obrabe nečitljive.

Strogo je prepovedano odstranjevati na stroj/opremo nameščene table/etikete. Campagnola srl. zavrača vsakršno odgovornost za varnost stroja/opreme v primeru neupoštevanje te prepovedi.



### 3.2 Opis izdelka

Mehanska glava (sl. A) je končni del elektromehanskega stroja proizvajalca in je namenjen obiranju. Stroj je sestavljen iz 3 delov, ki se prodajajo ločeno: glava, teleskopska palica ter motor (podrobnosti najdete v navodilih za uporabo in vzdrževanje izbranega motorja). Obstajajo razne različice 3 delov, ki so med seboj kompatibilne in omogočajo sestavljanje stroja glede na potrebe uporabnika. Shemo možnih kombinacij najdete v odstavku 2.1 navodil izbranega motorja. Princip delovanja je v tresenju vej s pomočjo glavnikov (1), ki so nameščene na glavi stroja (2). Zato sadje odpade. Glavnika (1), ki sta narejena iz tehnopolimera in opremljena z roglji (4) iz karbonskih vlaken, sta zelo lahka in odporna. Premikanje glavnikov (1) povzroča motor in se na glavo prenaša preko teleskopske palice (gl. navodila izbranega motorja). V mehanski glavi (2) je kinematičen mehanizem, ki premika glavnike (1).



#### **POZOR!**

Za vsa navodila glede načina delovanja in upravljanja glave (2) in plastičnih rogljev (4) glej navodila izbranega motorja.



#### **POZOR!**

Izpostavljammo dejstvo, da so bile naprave projektirane in izdelane izključno za zgoraj navedene namene.



#### **OPOMBA**

Optimalni izkoristek, glede na avtonomijo akumulatorjev, bo dosežen po prvih 20 urah dela.

### 3.3 Oprema

- Navodila za uporabo in vzdrževanje.
- Nadomestni deli prve pomoči.

### 3.4 Predvidena uporaba

Naprava je bila zasnovana in izdelana za uporabo v skladu z zgoraj naštetimi priporočili ter omejitvami.



#### **POZOR!**

- Uporaba v drugačne namene je posledično napačna in zato potencialno nevarna za varnost uporabnikov ter povzroči prenehanje veljavnosti garancije.
- Če se izdelek uporablja v drugačne namene, kot so navedeni, lahko pride do resnih poškodb le-tega ter do poškodb oseb in stvari.

### 3.5 Sestavni deli naprave

Pol.	Poimenovanje	Funkcija	Slika
1	Glavniki	Delujejo na veje z namenom trganja oljk	A
2	Mehanska glava	V njej so mehanski deli in nosi glavnike	A
3	Vijak za pritrjevanje palice	Omogočajo blokiranje podaljševalne palice	B
4	Rogljji	Tresejo veje	E
5	Nosilec rogljev	Nosi roglje	E

### 3.6 Tehnični podatki

Teža: 1,050 kg  
Delovna hitrost glavnikov: 1200 rpm

### 3.7 Simboli in opozorila

	Splošna opozorila		Obvezna uporaba zaščitne obleke
	Obvezno branje navodil za uporabo in vzdrževanje		Obvezna uporaba zaščitnih rokavic
	Obvezna uporaba zaščitne čelade		Obvezna uporaba zaščitne obutve

## 4 NAMESTITEV IN KONTROLA ZA UPORABO

### 4.1 Namestitev naprave

Za montažo rogljev (4):

Vzemite glavo (2) iz embalaže in z rahlim pritiskom vstavite roglje (4) v nosilce (5). Prepričajte se, da so blokirni zobci skočili iz nosilca.

### 4.2 Namestitev naprave na teleskopsko palico

Namestite nabiralnik na palico, vstavite prenosno gred in zatisnite vijake (3) čeljusti (sl. B).

### 4.3 Krmilni mehanizmi

Navodila o delovanju in o krmilnih mehanizmih so opisana v navodilih za uporabo in vzdrževanja izbranega motorja.

## 5 UPORABA NAPRAVE

### 5.1 Zagon stroja

Preden začnete z delom, si nadenite varovalna oblačila, kot je prikazano na sliki (sl. C) in preverite, da so vsi varnostni in zaščitni sistemi pravilno nameščeni in delujejo.



#### POZOR!

- Napravo vklopite le, ko je vstavljena med veje. Vsaka neprimerna uporaba povzroča večjo obrabo stroja ter pretirano praznjenje akumulatorja.
- Napravo uporabljajte samo za namene, opisane v odst. „Opis izdelka“. Vsaka druga uporaba je lahko razlog nesreče.
- Informacije o uporabi in delovanju stroja so podana v navodilih za uporabo in vzdrževanja izbranega motorja.
- Po prvih 8 urah dela preverite privitost vijakov cover.

### 5.2 Izklon naprave

Ko končate z delom, napravo ugasnite v skladu z informacijami o njeni uporabi in delovanju v navodilih za uporabo in vzdrževanje izbranega motorja.

### 5.3 Težave, vzroki, rešitve



#### POZOR!

Vsa vzdrževalna dela mora opravljati mehanik-vzdrževalec.

TEŽAVA	VZROK	REŠITEV
Glava stroja (2) se pregreva.	Umazanija in/ali obraba notranjih vrtljivih delov.	Opraviti čiščenje in vzdrževanje glave (2).
Nenavadne vibracije glavnikov (1).	<ul style="list-style-type: none"><li>• Obraba vrtljivih delov.</li><li>• Vijaki za pritrditev glavnikov niso pravilno zategnjeni.</li></ul>	<ul style="list-style-type: none"><li>• Opraviti čiščenje in vzdrževanje glave (2).</li><li>• Zategnite vijake.</li></ul>
Naprava ne deluje.	Prazen akumulator.	Napolnite akumulator (gl. navodila za uporabo in vzdrževanje izbranega motorja).
Naprava nima dovolj moči.	Prazen akumulator.	Napolnite akumulator (gl. navodila za uporabo in vzdrževanje izbranega motorja).
Začasna zaustavitev naprave med uporabo.	<ul style="list-style-type: none"><li>• Pregrevanje motorja zaradi pregoste vegetacije.</li><li>• Presežen je bil maks. prag za tok.</li></ul>	Umaknite se iz rastlinja, počakajte nekaj sekund ter ponovno zaženite napravo s stikalom ON-OFF (gl. navodila za uporabo in vzdrževanje izbranega motorja).



#### POZOR!

Neupoštevanje navodil lahko privede do poškodb ali nesreč.

## 6 VZDRŽEVANJE

### 6.1 Redno vzdrževanje



#### POZOR!

- Preden pričnete izvajati vzdrževalne posege se prepričajte, da je glava stroja zavarovana (2). Če je nameščena na napravo, jo ugasnite (gl. navodila za uporabo in vzdrževanje izbranega motorja), izvlecite napajalni kabel, na koncu odstranite glavo s palice.
- Vzdrževalne posege, ki niso opisani v teh navodilih, morajo opravljati pooblašteni servisi, ki jih je pooblastil proizvajalec.



Redne vzdrževalne posege lahko opravljajo uporabniki.

#### 6.1.1 Splošno

Preden se lotite kakršnegakoli rednega vzdrževalnega posega:

- Postavite stikalo ON-OFF v položaj OFF motorja.
- Nadenite si neprebojne zaščitne rokavice.
- Odstranite glavo palice.

#### 6.1.2 Čiščenje glave

Vsakih 200 delovnih ur odstranite prah in nečistoče ter preverite pravilno zategnjenost vijakov.



#### POZOR!

Čiščenje glave zmanjšuje trenja, ki bi lahko zmanjšala učinkovitost ter čas delovanja stroja.

#### 6.1.3 Zamenjava rogljev

Roglje (4) zamenjajte po naslednjem postopku:

- Nosilec rogljev (5) naslonite na primež in s kladivom udarjajte špico roglja (4), dokler ne zdrsne iz ležišča (sl. D).
- Vstavite v ležišče nov roglj, pri čemer pazite, da se plastični zob zatakne za steno nosilca rogljev (sl. F).

#### 6.1.4 Počitek stroja

Pred shranjevanjem naprave za daljši čas je priporočljivo:

- Čiščenje ter mazanje glave (2) pri **pooblaščenem servisu** proizvajalca.
- Med shranjevanjem naprave ne izpostavljajte dežju. Odložite ga v embalažo v suhem prostoru.

### 6.2 Izredno vzdrževanje



#### POZOR!

Vsi izredni vzdrževalni posegi morajo biti opravljeni v pooblaščenih servisnih centrih proizvajalca.



#### POOBLAŠČENI SERVISER

Pooblaščen delavnik za izvajanje popravil izdelkov proizvajalca.

### 6.3 Tabela rednega vzdrževanja

Vzdrževanje	Po 8 urah delovanja	Po 200 urah delovanja	Po 400 urah delovanja ali na koncu vsake delovne sezone
Preveriti zategnjenost vijakov.	X		
Čiščenje glave in mazanje spojnih zank.		X	
Redni servis, ki ga je treba izvesti v servisu, pooblaščenem s strani proizvajalca.			X
Preverite pritost vijakov cover.	X	X	

## 7 UNIČENJE IN ODSTRANJEVANJE SESTAVNIH DELOV

### 7.1 Odstranjevanje obrabljenih materialov

Stroj, potem ko je sestavljen in normalno deluje, ne onesnažuje okolja, sicer pa v času njegove uporabe nastajajo odpadni materiali in nasičene snovi pod posebnimi pogoji. Za uničenje teh materialov v vsaki državi obstajajo posebni okoljevarstveni predpisi. Kupec mora poznati veljavno zakonodajo svoje države in jo mora spoštovati v skladu z navodili, ki so podana na tehničnih listih uporabljenih izdelkov, katere lahko pridobi pri proizvajalcu.



**POZOR!**

Treba je spoštovati veljavno zakonodajo s področja odstranjevanja mineralnih olj.



**POZOR!**

Dodatne informacije o načinu odstranjevanja olj in snovi najdete v varnostnih listih samih izdelkov.

Odstranjevanje strupenih odpadkov oz. zbiranje, prevoz, obdelava (mišljena kot predelava za ponovno uporabo), hramba in deponiranje na tla, sodijo pod dejavnosti javnega pomena, pri čemer je treba upoštevati naslednja splošna načela:

- a) Treba je preprečiti katerokoli škodo ali nevarnost za zdravje, neogroženost in varnost skupnosti in posameznikov.
- b) Treba je zagotoviti spoštovanje higiensko-zdravstvenih zahtev in preprečiti tveganja onesnaževanja voda, zraka, tal in podzemlja.

Treba je skrbeti, ob upoštevanju kriterijev gospodarnosti in učinkovitosti, za sistem zbiranja in recikliranja materialov in energije.

### 7.2 Navodila za posebne odpadke

Pod posebne odpadke sodijo odpadki, ki nastanejo pri industrijskih delih in materiali, ki nastanejo pri razstavljanju obrabljenih ali starih naprav in strojev. Za odstranjevanje posebnih odpadkov, tudi strupenih in škodljivih, so zadolženi proizvajalci samih odpadkov, neposredno ali posredno preko namenskih podjetij ali pooblaščenih ustanov ali tako, da jih predajo javnim komunalnim službam, s katerimi imajo sklenjen poseben dogovor. Vsaka država/občina mora posredovati regionalnemu oddelku vse razpoložljive podatke o odstranjevanju odpadkov na tem ozemlju.



**POZOR!**

Nezakonito uničenje izdelka s strani uporabnika se kaznuje v skladu z veljavnimi predpisi.



**POZOR!**

Glede na Direktivo „OEE0“ 2012/19/EU, je treba, če je kupljena komponenta/izdelek označen z naslednjim simbolom prečrtanega zabojnika na kolesih, ta izdelek ob koncu njegove življenjske dobe ločiti od ostalih odpadkov:

Ločeno zbiranje te komponente/izdelka ob koncu življenjske dobe organizira in izvaja proizvajalec. Uporabnik, ki se želi znebiti te naprave, se mora obrniti na proizvajalca in upoštevati sistem, ki ga le-ta uporablja za omogočanje ločenega zbiranja naprave ob koncu njene življenjske dobe. Ustrezno ločeno zbiranje odpadkov za nadaljnjo okoljevarstveno reciklažo, obdelavo ali uničenje obrabljene naprave pomaga pri preprečevanju možnih negativnih vplivov na okolje in zdravje in omogoča ponovno uporabo in/ali recikliranje materialov, iz katerih je sestavljena naprava. Nezakonito uničenje izdelka s strani uporabnika se kaznuje v skladu z veljavnimi lokalnimi predpisi.



Değerli Müşterimiz,  
Ürünlerimizden birini seçtiğiniz için size içtenlikle teşekkür ediyoruz.

Piyasayı bütüncül spesifik ve dinamik çözümlerle yorumlayabilme kapasitesi, sektörle ilgili geniş bilgi birikimi garantisi ile birlikte üretici şirketini budama ve hasat ekipmanlarının tasarımı, üretimi ve gerçekleştirilmesinde bir dünya lideri haline getirmiştir.

Üstün vasıflara sahip personeli ile etkin satış ve teknik servis ağı sayesinde, İmalatçı sizlere geniş bir ürün yelpazesi sunar:

- budama için elektromekanik (akülü) ve pnömatik zincirli budama aleti ve makaslar, uzatma versiyonunda da;
- zeytin ve çeşitli türde meyve toplamak için elektromekanik (akülü) ve motorlu pnömatik silkeleme makineleri;
- traktör üç nokta askı tertibatı için kompresör ve motokompresörler;

Tercih nedenleri aşağıdaki gruplarda toplanabilir:

- ürünlerin kullanım kolaylığı ve pratikliği;
- çok yönlü kullanım;
- kullanılan malzemelerin kalitesi;
- güvenilirlik;
- proje tasarımı.

İş bu kılavuz tedarik edilen ürünün ayrılmaz bir parçası olarak kabul edilmelidir. Herhangi bir kısmı hasar görmüş veya okunamaz halde olması durumunda derhal firmadan yeni bir kopyasının talep edilmesi gerekir.

İmalatçı ürünün uygunsuz kullanımı ile iş bu kılavuzda içerilmeyen veya mantık dışı işlemlerden kaynaklanabilecek hasarlara ilişkin her türlü sorumluluktan muafır.

Makine sadece özellikle tasarlanmış olduğu amaçlar doğrultusunda kullanılmalıdır. Diğer her türlü kullanım tehlikeli olarak kabul edilir.

Makinenin yapısında değişikliğe neden olacak her türlü müdahaleye sadece imalatçı teknik ofisi tarafından izin verilmiş olmalıdır.

Sadece orijinal yedek parçaları kullanın. İmalatçı orijinal olmayan yedek parçaların kullanılmasından kaynaklanan hasarlardan sorumlu tutulamaz.

İş bu kılavuzun bütün çoğaltma hakları üretici firma tarafından mahfuzdur. İş bu kullanım kılavuzu imalatçının yazılı izni olmaksızın üçüncü şahıslara gösterilmek üzere verilemez.

İmalatçı firma benzeri modellere sahip olan müşterilere haber vermeksizin, projede değişiklik yapma ve ürünü geliştirme hakkını saklı tutar.

Orijinal talimatlar İtalyanca dilinde yazılmıştır. Diğer bütün dillere orijinalinden tercüme edilmiştir.

Anlamakta zorluk çekmeniz halinde, açıklamalar için üretici satış ofisiyle temasa geçin.

# İÇİNDEKİLER

1	GİRİŞ.....	75
1.1	Kullanım ve bakım kılavuzunun işlevleri ve kullanımı.....	75
1.2	Semboller ve yetkili operatörlerin vasıfları.....	75
1.3	Uygunluk beyannamesi.....	75
1.4	Ürünün teslim alınması.....	75
1.5	Garanti.....	75
2	İŞ KAZALARINI ÖNLEYİCİ UYARILAR.....	76
2.1	Uyarılar.....	76
2.1.1	Yasal testlerin sonuçları.....	76
2.2	Genel uyarılar.....	76
2.3	Kullanım.....	76
2.4	Bakım.....	77
3	TEKNİK ÖZELLİKLER.....	77
3.1	Ürünün tanımlaması.....	77
3.2	Ürünün tanımı.....	78
3.3	Teçhizatta mevcut parçalar.....	78
3.4	Öngörülen kullanım.....	78
3.5	Aletin yapısı.....	78
3.6	Teknik bilgiler.....	78
3.7	Semboller ve uyarılar.....	79
4	KURMA VE KULLANIM ÖNCESİ KONTROLLER.....	79
4.1	Aletin montajı.....	79
4.2	Aletin uzatma üzerine montajı.....	79
4.3	Kumanda donanımları.....	79
5	ALETİN KULLANIMI.....	79
5.1	Aletin çalıştırılması.....	79
5.2	Aletin durdurulması.....	79
5.3	Sorunlar, sebepleri, çözümleri.....	80
6	BAKIM.....	80
6.1	Rutin bakım.....	80
6.1.1	Genelde.....	80
6.1.2	Kafanın temizliği.....	80
6.1.3	Çatal uçlarının değiştirilmesi.....	80
6.1.4	Kaldırma.....	80
6.2	Özel bakım.....	81
6.3	Periyodik bakım tablosu.....	81
7	PARÇALARIN SÖKÜLMESİ VE TASFİYESİ.....	81
7.1	Tükenmiş malzemelerin tasfiesi.....	81
7.2	Özel atıklarla ilgili talimatlar.....	81

# 1 GİRİŞ

## 1.1 Kullanım ve bakım kılavuzunun işlevleri ve kullanımı

Operatörün güvenliğini sağlamak ve olası hasarları önlemek amacıyla, makine üzerinde herhangi bir işlem yapmadan önce Kullanım ve Bakım Kılavuzunun tamamının okunmuş olması şarttır. Kılavuzdaki talimatlar, ürünün çalışma prensibini ve güvenli, ekonomik ve düzenlemelere uygun kullanımını açıklama işlevine sahiptir. Talimatlara uyulması tehlikelerin önlenmesine, tamirat ve iş durdurma masraflarının azaltılmasına ve ürünün ömrünün uzatılmasına yardımcı olur. Kullanım kılavuzunun bütün kısımları eksiksiz ve okunaklı olmalıdır. Ürünü kullanmakla görevli veya bakımından sorumlu bütün operatörler kılavuzun yerini biliyor olmalı ve her an danışabilme imkanına sahip olmalıdırlar.

## 1.2 Semboller ve yetkili operatörlerin vasıfları

Kılavuzda tanımlanan insan-makine etkileşimlerinin tamamı imalatçının talimatlarında tanımlanmış personel tarafından gerçekleştirilmelidir. Belirtilen bütün işlemler, yapılacak işleme en uygun görülen operatörü belirten resimli işaretlerle birlikte verilmiştir. Aşağıda muhtelif mesleki kişiliklerin belirlenmesi için gerekli bilgileri vermekteyiz.



### Operatör

İş ekipmanını kurma, çalıştırma, ayar, programlanmış bakım, temizlik ve taşıma işlemlerini yapma görevi verilen personel.



### Mekanik bakım teknisyeni

İş bu kılavuzda belirtilen kurma, olağanüstü bakım ve/veya onarım müdahalelerini yerine getirebilecek özel mekanik vasıflara sahip personel.



### Elektrik / elektronik bakım teknisyeni

Özel elektrik/elektronik vasıflara sahip, olağan dışı bakım, montaj ve/veya onarım işlemlerini yapabilen ve ürünü, güvenlik ve koruma sistemlerinin bir kısmı veya tamamı devre dışıyken de çalıştırabilen personel. Mekanik nitelikli işlemleri yapma yetkisi yoktur.

## YETKİLİ ATÖLYE

Üretici makinelerinin tamirat işlemlerini yapma yetkisine sahip atölyedir.



### DİKKAT!

Operatörün ve çalışma alanında bulunan diğer kişilerin emniyetini garanti etmek için uyulması gereken, önlem niteliğinde uyarı.



### ÖNEMLİ!

Ürüne hasar gelmesini veya çalışma bozuklukları önlemek veya yasal düzenlemelere uygun işlem yapmak amacıyla uyulması gereken not.

## 1.3 Uygunluk beyannamesi

Avrupa Birliği (AB) dahilindeki Ülkelerden birine gönderilecek her makine 2006/42/CE Makine Yönetmeliklerince öngörülenlere uygun özelliklere sahiptir. İmalatçının ilgili uygunluk beyannamesi kullanım ve bakım kılavuzuna eklenmiştir.

## 1.4 Ürünün teslim alınması

Ürün teslim alındığında aşağıdakileri kontrol etmek gerekir:

- nakliyat esnasında üründe hasarlar meydana gelmemiş olması;
- ikmalin sipariş edilmiş olan mala uygun olması ve olası donanım kısımlarının mevcut olması (Bakınız "Ürün tanımı" - "Teknik özellikler" bölümü).

Herhangi bir sorun halinde, kimlik künyesi üzerinde belirtilen ürün bilgilerini vererek, imalatçının teknik servis hizmeti ile temasa geçiniz (Bakınız "Ürünün belirlenmesi" - "Teknik özellikler" bölümü).

## 1.5 Garanti

Garanti genel koşulları için verilen adres alanında Campagnola sitesine danışın:

[www.campagnola.it/downloads](http://www.campagnola.it/downloads); veya 051752551 faks numarasına yazılı talep gönderin, veya

e-mail: [star@campagnola.it](mailto:star@campagnola.it) adresine bir mail gönderin.



### DİKKAT!

Garanti kapsamındaki onarım talebi anında, yukarıda belirtilen hükümlere uygun olarak, onarılacak ürün daima satın alma belgesi (fatura veya yasal değere sahip başka belge) iliştilmiş ve doğru şekilde doldurulmuş garanti belgesi ve ile birlikte taşınmalıdır.



## 2 İŞ KAZALARINI ÖNLEYİCİ UYARILAR

### 2.1 Uyarılar



#### DİKKAT!

Üretici aşağıda belirtilenlere uyulmamasından kaynaklanabilecek her türlü sorumluluktan muaftır. Çalışma ortamının güvenlik ve hijyeni konusunda mevcut mevzuat çerçevesinde öngörülen formaliteler işveren veya kullanıcının yükümlülüğündedir (Dir. 2003/10/EC, Dir. 2002/44/EC ve Kanun Hükmünde Kararname no. 81/2008): uygun kişisel korunma donanımlarının teslimatı, riskler, sağlık denetimi, vb. hakkında bilgiler... Titreşimlere aşırı maruz kalma, dolaşım sistemi sorunları bulunan kişilerde nörovasküler lezyonlara neden olabilir. Titreşimlere aşırı maruz kalmış olması ile ilişkilendirilebilen belirtiler halinde uzman bir doktora başvurunuz. Bu belirtiler; uyuşma, his kaybı, iğnelenme hissi, kaşıntı, ağrı, kuvvet eksikliği veya kaybı, deride renk kaybı veya deri yüzeyinde yapısal değişiklikler ile ortaya çıkabilir. Söz konusu belirtiler özellikle ellerde, bileklerde ve parmaklarda görülür.

#### 2.1.1 Yasal testlerin sonuçları



#### DİKKAT!

Mekanik kafa (2) yalnız Üretici tarafından üretilmiş güç birimleri ile çalıştırılmalıdır.



#### DİKKAT!

Yasal denemeler ilişkin veriler yukarıda listelenmiş ürün kılavuzlarına dahil edilmiştir. Yapılan denemeler:

1. **SES SEVİYESİ:** Referans standart UNI EN 3746.
2. **TİTRESİM SEVİYESİ:** Referans standart EN ISO 5349



#### DİKKAT!

Operatörün makine veya ve/veya teçhizatların gürültüsü, titreşimlerine ve elektromanyetik alanlara maruz kalmasından kaynaklanan riskler.

### 2.2 Genel uyarılar



#### DİKKAT!

- Cihazı sadece yerde, sağlam ve güvenli koşullarda kullanın.
- Yapılacak işlemlere uygun koruyucu donanımlar kullanın. Koruyucu gözlük kullanın ve giysilerin vücudu saran cinsten olduğundan emin olun. Hareketli kısımlara takılabilecek veya sıkışabilecek olduklarından kravat, kolye ve kemer gibi aksesuarlar takmaktan veya toplanmamış uzun saçlarla dolaşmaktan kaçının. Kaymaz tabanlı ayakkabılar, titreşim geçirmez eldivenler ve sese karşı kulaklık kullanın (şek. C).
- Alkol almış veya refleksleri azaltan ilaç veya uyuşturucu kullanan kişiler ürünün yerini değiştirmeye veya kumanda etmeye, üzerinde bakım veya onarım işlemleri yapmaya yetkili değildir.
- Aleti sadece kullanım talimatlarını bilen veya yetkili kişiler tarafından eğitilmiş kişilere emanet edin veya ödünç verin.
- Çocukları ve hayvanları aletten uzak tutun.
- Emniyet donanımlarını kurcalamayın.
- Kullanıcı diğer kişilere veya bu kişilerin mallarına gelebilecek tehlike veya kazalardan sorumludur.
- Sağlam dengede değilken aleti kullanmayın.
- Cihazı merdiven üzerinde çalışırken kullanmayın.
- Taraklar (1) ve genel olarak hareketli organları yüzünüzden uzak tutun
- Her türlü bakım öncesi aleti kapatın (ON-OFF düğmesi - OFF konumu), elektrik kablosu ve akü bağlantısını kesin (önceden seçilen güç birimi kılavuzuna bakın).
- Her türlü rutin bakım işlemini gerçekleştirmeden önce iş bu kullanım ve bakım kılavuzunu dikkatle okuyun. Kılavuzda açık olarak belirtilmeyen bakım işlemleri için yetkili bir Teknik Destek Merkezine başvurun.
- Aleti sadece "Ürün tanımı" par. belirtilen amaçlar doğrultusunda kullanın. Başka her türlü kullanım kazalara neden olabilir.

### 2.3 Kullanım

- Koruyucu gözlükler veya bir vizör, iş ayakkabıları, titreşim geçirmez eldivenler ve ses geçirmez kulaklıklar kullanın.
- Dengeli ve güvenli bir çalışma duruşu alın.
- Aleti sadece "Ürün tanımı" par. belirtilen amaçlar doğrultusunda kullanın. Başka her türlü kullanım kazalara neden olabilir.
- Üniteyi yağmurdan koruyun. Kuru bir yerde saklayın.
- Aleti elektrik kablosundan tutarak taşımayın.
- Aletin, operatörlerin bir saat çalışmaları ve bir saat dinlenmelerini sağlayarak, aynı kişi tarafından gün içerisinde sadece kısa bir süre kullanılması tavsiye edilir. Devamlı kullanmak operatörün yorulmasına neden olabilir.
- Alet toplama için kullanılmadığında, kapatın (ON-OFF düğmesi - OFF konumu).

## 2.4 Bakım



### DİKKAT!

**Alet üzerinde herhangi bir bakım veya mekanik ayarlama gerçekleştirmeden önce, emniyet ayakkabıları, delinmeye dayanıklı eldivenler ve gözlük kullanın.**

- Her türlü onarım veya rutin bakım müdahalesi gerekli fiziki ve akli özelliklere sahip bir **operatör** tarafından gerçekleştirilebilir.
- Özel bakım veya onarım işlemleri bir **mekanik bakım teknisyeni** tarafından gerçekleştirilmelidir.
- Bakım ve onarım işlemleri esnasında yetkili olmayan kişiler cihazdan uzakta durmalıdırlar.
- Koruma veya emniyet düzenlerinin devreden çıkarılması sadece ve sadece özel bakım işlemleri için ve sadece bir **mekanik bakım teknisyeni** tarafından gerçekleştirilmelidir, iş bu teknisyen operatörlerin can güvenliğini garanti etmenin haricinde, alete herhangi bir hasar gelmesini önleyecek ve bakım işlemi sonunda düzenleri tekrar etkin hale getirecektir.
- İş bu kılavuzda içerilmeyen tüm bakım işlemleri üretici firma tarafından belirtilen yetkili teknik servis merkezlerinde gerçekleştirilmelidir.
- Bakım veya onarım işlemleri sonunda alet sadece **mekanik bakım teknisyeninin** izni üzerine çalıştırılmalıdır, iş bu teknisyen aşağıdakilerden emin olmalıdır:
  - işlemlerin tamamlandığından;
  - aletin mükemmel şekilde çalıştığından;
  - emniyet sistemlerinin etkin olduğundan;
  - hiç kimsenin alet üzerinde işlem yapıyor olmadığından.

## 3 TEKNİK ÖZELLİKLER

### 3.1 Ürünün tanımlaması

Her makineye/alet üzerine bir tanımlayıcı plaka/etiketi uygulanmıştır (Şekil 1).

Model, seri numarası ve üretim yılı makineye sabitlenene üreticinin plakasında belirtilir. plakası makine/alet üzerine uygulanır ve aşağıdaki verilen verileri ve sembolleri belirtir:

- 1) Üreticinin şirket adı ve tam adresi.
- 2) Aletin kullanımından ve/veya bakımından sorumlu tüm personelin kullanım ve bakım kılavuzunu okuması zorunludur.
- 3) Aletin adı.
- 4) Alet türü - Aletin türünün adı / kodu.
- 5) Üretim yılı, üretim prosesinin sonlandığı yıl.

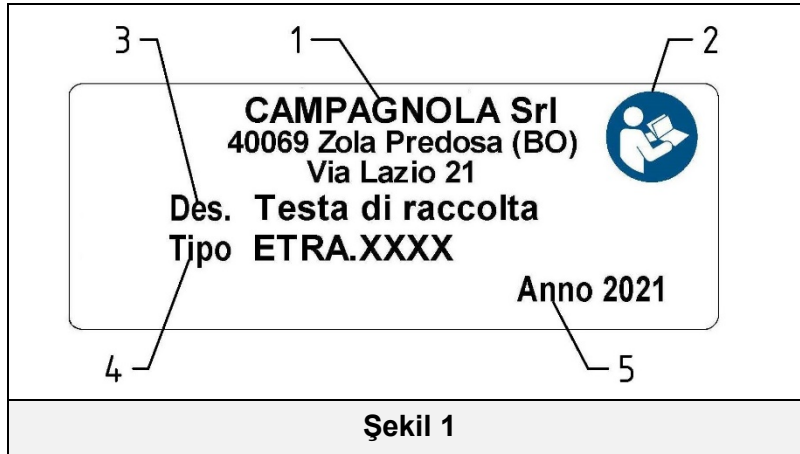

Şekil 1

### ÖNEMLİ!

Aletin doğru ve net bir şekilde tanımlanabilmesi için, üzerindeki kimlik levhasında yazılı olan türü, seri numarası ve üretim yılına bakılmalı ve herhangi bir müdahale veya yardım talebi için Campagnola Srl'ye bunlar bildirilmelidir.

### ÖNEMLİ!

Plakası/etiketi sağlamlığını kontrol etmek müşterinin sorumluluğundadır.

Kullanıcı aşınma nedeniyle okunmaz hale gelen plakasını ve/veya işaret levhalarını yenileriyle değiştirmelidir. Makinedeki/aleti işaret levhalarının/etiketlerinin çıkarılması kesinlikle yasaktır. Campagnola S.r.l. şirketi, bu yasağa uyulmaması halinde makinenin/aletin güvenliği ile ilgili herhangi bir sorumluluk kabul etmemektedir.

### 3.2 Ürünün tanımı

Mekanik kafa (şek. A) üretici tarafından üretilmiş ve toplamaya yönelik elektromekanik biçerdöveri tamamlayan bitiş kısmıdır. Elektromekanik biçerdöver, tek tek satılan 3 kısımdan oluşur: kafa, transmisyon çubuğu ve güç birimi (daha fazla bilgi için seçili güç birimi kullanım ve bakım kılavuzuna bakın). Aletin çalışma gereksinimlerine göre derlenmesini sağlamak için 3 kısmın, hepsi aralarında uyumlu, farklı versiyonları bulunur.

Mümkün düzenlemelerin şeması için seçili güç birimi kılavuzunun 2.1 paragrafına bakın.

Aletin çalışma prensibi kafanın (2) donatıldığı taraklar (1) ile ağaç dallarının sallanmasından ibarettir. Bu meyvelerin kopmasına neden olur.

Teknopolimerden yapılmış ve karbon fiber çatal uçları (4) ile donatılmış iki tarak (1) gayet hafif ve dayanıklıdır. Tarakların (1) hareketi bir motor ile yaratılır ve kafaya bir uzatma çubuğu ile iletilir (önceden seçili güç birimi kılavuzuna bakın).

Mekanik kafada (2) tarakların (1) hareketini gerçekleştiren kinematik mekanizma yer alır.



#### **DİKKAT!**

**Kafanın (2) ve çatal uçlarını (4) işleyiş-pilotaj biçimine ilişkin her talimat için seçili güç birimi kılavuzuna bakın.**



#### **DİKKAT!**

**Aletin yalnız yukarıda bahsedilen amaçlar için tasarlanıp üretilmiş olduğu unsurunun altı çizilir.**



#### **NOT**

**Akülerin otonomisi yönünden en iyi verime ilk 20 çalışma saatinden sonra ulaşılır.**

### 3.3 Teçhizatıta mevcut parçalar

- Kullanım ve Bakım Kılavuzu.
- İlk teknik yardım yedek parçaları.

### 3.4 Öngörülen kullanım

Alet, önceden tanımlanmış olan yöntem ve limitler ile kullanım için tasarlanmış ve imal edilmiştir.



#### **DİKKAT!**

- Her türlü farklı kullanım uygunsuz ve bu nedenle operatörlerin can güvenliği açısından potansiyel tehlike kaynağı olarak kabul edilir ve sözleşme garantisinin düşmesine neden olabilir.
- Alet belirtilenlerden farklı amaçlar için kullanıldığı takdirde ciddi şekilde hasar görebilir ve eşyalara ve kişilere zarar verebilir.







### 3.5 Aletin yapısı

Poz.	Ad	İşlevi	Resim
1	Taraklar	Meyveleri koparmak için dallara etki eder	A
2	Mekanik kafa	Mekaniği barındırır ve tarakları destekler	A
3	Çubuk sabitleme vidaları	Uzatma çubuğunun kilitlenmesini sağlarlar	B
4	Çatal uçları	Dalları çırparlar	E
5	Çatal uçlarını destekler	Çatal uçlarını barındırır	E

### 3.6 Teknik bilgiler

Ağırlık: 1,050 kg  
Tarakların çalışma hızı: 1200 rpm

### 3.7 Semboller ve uyarılar

	Genel uyarılar		Uygun kıyafet giyilmesi zorunludur
	Kullanım ve Bakım Kılavuzunu zorunludur		Elleri korumak zorunludur
	Baret takmak zorunludur		Koruyucu ayakkabı giymek zorunludur

## 4 KURMA VE KULLANIM ÖNCESİ KONTROLLER

### 4.1 Aletin montajı

Çatal uçlarını (4) monte etmek için:

Kafayı (2) ambalajından çıkarın ve parmaklar ile hafif bir basınç uygulayarak çatal uçlarını (4) desteğe (5) blokaj dişlerinin destekten dışarı çıktığından emin olarak geçirin.

### 4.2 Aletin uzatma üzerine montajı

Biçerdöveri çubuk üzerine monte edin, transmisyon milini takın ve kenedin vidalarını (3) sıkın (şek. B).

### 4.3 Kumanda donanımları

İşleyiş ve kumanda aparatları üzerine bilgiler önceden seçili güç biriminin Kullanım ve Bakım Kılavuzunda verilmiştir.

## 5 ALETİN KULLANIMI

### 5.1 Aletin çalıştırılması

Alet ile çalışmaya başlamadan önce, şekilde (şek. C) gösterildiği gibi koruyucu kıyafetleri giyiniz ve bütün koruma ve güvenlik sistemlerinin işler durumda ve doğru monte edilmiş olduklarını kontrol edin.



#### **DİKKAT!**

- Aleti yalnız dallar arasına sokulduktan sonra çalıştırın. Uygunsuz bir kullanım aletin en büyük aşınma sebebidir ve aşırı akü tükenmesine neden olur.
- Aleti sadece "Ürün tanımı" par. belirtilen amaçlar doğrultusunda kullanın. Başka her türlü kullanım kazalara neden olabilir.
- Aletin kullanım ve işleyişi üzerine bilgiler seçil güç biriminin Kullanım ve Bakım Kılavuzunda verilmiştir.
- İlk 8 saat çalışmadan sonra kapak vidalarının sıkılığını kontrol edin

### 5.2 Aletin durdurulması

Çalışma seansı bitiminde aleti, seçili güç biriminin Kullanım ve Bakım Kılavuzunda verilen kullanım ve işleyiş bilgilerini izleyerek kapatın.

### 5.3 Sorunlar, sebepleri, çözümleri



#### DİKKAT!

Bütün özel bakım işlemleri mekanik bakım teknisyeni tarafından yapılmalıdır.

SORUN	NEDENİ	ÇÖZÜMÜ
Kafanın (2) aşırı ısınması.	Kir mevcudiyeti ve/veya dahili döner kısımların aşınması.	Kafanın (2) bakımını ve temizliğini yapın.
Taraklarda (1) anormal titreşim.	• Döner kısımların aşınması. • Kızak sabitleme vidalarının hatalı sıkılması.	• Kafanın (2) bakımını ve temizliğini yapın. • Vidaları sıkın.
Alet çalışmıyor.	Aküler boşalmış.	Aküleri doldurun (önceden seçili güç biriminin Kullanım ve Bakım Kılavuzuna bakın).
Aletin kuvveti yetersiz.	Aküler boşalmış.	Aküleri doldurun (önceden seçili güç biriminin Kullanım ve Bakım Kılavuzuna bakın).
Kullanım sırasında aletin anlık durması	• Sık bitki örtüsü nedeniyle motorun aşırı ısınması. • Maksimum akım eşiğinin aşılması.	Bitki örtüsünden çıkın, birkaç saniye bekleyin ve alet ON-OFF düğmesine basarak çalıştırın (bakınız önceden seçili güç biriminin Kullanım ve Bakım kılavuzuna)



#### DİKKAT!

İş bu kılavuzda bulunan talimatlara uyulmaması hasar veya kaza nedeni olabilir.

## 6 BAKIM

### 6.1 Rutin bakım



#### DİKKAT!

- Rutin tüm bakım işlemlerinden önce kafayı (2) güvenli hale getirdiğinizden emin olun. Eğer bu alet üzerine monte edili ise kapatın (bakınız seçili güç biriminin Kullanım ve Bakım Kılavuzu), elektrik kablosunun bağlantısını kesin ve ardından kafayı çubuktan sökün.
- İş bu kılavuzda içerilmeyen tüm bakım işlemleri üretici firma tarafından belirtilen Yetkili Teknik Servis Merkezlerinde gerçekleştirilmelidir.



Olağan bakım işlemleri operatörler tarafından yapılabilir.

#### 6.1.1 Genelde

Her türlü olağan bakım işleminden önce:

- Güç birimi ON-OFF düğmesini (poz. OFF) kapatın.
- Delinmeye karşı dayanıklı koruyucu eldivenleri takın.
- Kafayı çubuktan sökün.

#### 6.1.2 Kafanın temizliği

Her 200 çalışma saatinde, toz ve kiri silin ve vidaların doğru sıkıldığını kontrol edin.



#### DİKKAT!

Kafa temizliği aletin randımanı ve otonomisini olumsuz etkileyecek sürtünme oluşumlarını azaltmayı sağlarlar.

#### 6.1.3 Çatal uçlarının değiştirilmesi

Çatal uçlarını (4) değiştirmek için aşağıdaki biçimde ilerleyin:

- Çatal ucu tutucuyu (5) bir kenet üzerine yaslayın ve bir çekiç ile çatal ucuna (4), yuvasından çıkarana kadar vurun (şek. D).
- Yuvaya yeni çatal ucunu, plastik dişin çatal ucu tutucu duvarına karşı doğru konumda olduğuna dikkat ederek geçirin (şek. F).

#### 6.1.4 Kaldırma

Cihazı uzun bir süre için kaldırmadan önce tavsiye edilenler:

- Üretici tarafından bir **Yetkili Teknik Yardım Servisinde** kafanın (2) temizliğini yapın ve yağlayın.
- Dinlenme döneminde aleti yağmura maruz bırakmayın. Ambalajına koyun ve kuru bir yerde saklayın.

## 6.2 Özel bakım



### DİKKAT!

Her türlü özel bakım işlemi üretici tarafından Yetkili Teknik Servis Merkezinde gerçekleştirilmelidir.



### YETKİLİ ATÖLYE

Üretici ürünlerinin onarım işlemlerini yapma yetkisine sahip atölyedir.

## 6.3 Periyodik bakım tablosu

Bakım	8 iş saatinden sonra	200 iş saati sonra	Her 400 iş saatinden sonra veya her çalışma mevsimi sonunda
Vidaların doğru sıkıldığını kontrol edin.	X		
Kafaların temizliği ve birleşme baklalarının yağlanması.		X	
Bir Teknik Yardım Servisinde Üretici tarafından yapılacak revizyon kuponu.			X
Kapak vida sıkılığı kontrolü	X	X	

## 7 PARÇALARIN SÖKÜLMESİ VE TASFİYESİ

### 7.1 Tükenmiş malzemelerin tasfiyesi

Makine, kurulumundan sonra ve normal çalışması sırasında çevre kirliliğine yol açmaz, ancak kullanıldığı tüm süre boyunca özel koşullarda biten veya bazı ıskarta malzeme türleri oluşur. Bu malzemelerin tasfiyesi için her ülkede çevre koruma mevzuatları mevcuttur. Müşteri, ülkesindeki yasalar hakkında bilgi sahibi olmalı ve kullanılan ürünlerin, imalatçılarından talep edilebilen teknik bilgi formlarında verilen talimatlara ve yasalara uygun şekilde hareket etmelidir.



### DİKKAT!

Mineral yağların tasfiyesi ile ilgili yasalara uyulmasını önemle hatırlatırız.



### DİKKAT!

Yağ ve diğer maddelerin tasfiyesi ile ilgili ayrıntılı bilgi, bu maddelerin güvenlik bilgi formlarından bulunabilirler. Zehirli atıkların tasfiyesinin toplama, nakliye, işleme (geri dönüşüm için gerekli dönüştürme işlemi) aşamaları ve toprağa boşaltılması, aşağıdaki ilkelerle düzenlenen ve kamuyu ilgilendiren bir faaliyettir:

- Toplumun ve bireylerin sağlık ve güvenliği için her türlü tehlikeden kaçınılmalıdır.
- Hijyen ve sağlık kurallarına uyulmalı ve her türlü hava, su, yer üstü ve yeraltı kirliliğinden kaçınılmalıdır.

Ekonomi ve verim kriterleri çerçevesinde, malzeme ve enerjinin geri kazanımı ve geri dönüşümü teşvik edilmelidir.

### 7.2 Özel atıklarla ilgili talimatlar

Endüstriyel proseslerin ürünü olan atıklar ve bozulmuş ve eski ekipman ve makinelerin imhası sonucunda ortaya çıkan malzemeler özel atıklardır. Özel, hatta zararlı ve zehirli atıkların bertaraf edilmesi, atıkların üreticisi, doğrudan ya da yetkili şirket veya kuruluşlar veya özel bir anlaşma öngörülmuş olan kamu hizmetini yönetenlere atıkların teslim edilmeleri aracılığıyla gerçekleştirilmelidir. Her ülke/belediye bölge idaresine kendi sınırları içindeki atık tasfiyesi ile ilgili bütün bilgileri vermek zorundadır.



### DİKKAT!

Ürünün sahibi tarafından yasalara aykırı şekilde imha edilmesi, yasalarda öngörülen ceza uygulamalarını beraberinde getirir.

**DİKKAT!**

“RAEE” 2012/19/UE Direktifine göre eğer satın alınan bileşen/ürün üzeri çizili tekerlekli bir çöp kutusu sembolü ile işaretlenmiştir, bu ürünün kullanım ömrü sonunda diğer atıklardan ayrı şekilde toplanması gerektiği anlamına gelir:

Kullanım ömrünün sonuna ulaşan iş bu bileşenin/ürünün ayrı toplanması üretici tarafından organize edilir ve yönetilir. Bu teçhizatı imha etmek isteyen kullanıcı üretici ile iletişime geçmelidir ve ekipmanın kullanım ömrünün sonunda ayrı şekilde toplanmasına izin vermek için uygulanan sistemi takip etmelidir. Ürünün geri dönüşüm, işleme veya uygun şekilde imhası amacıyla gereken şekilde ayrıştırılması, çevre ve sağlık üzerindeki olumsuz etkileri önlemeye yardımcı olur ve teçhizatın oluşturduğu malzemelerin yeniden kullanımına ve/veya geri dönüşümüne katkıda bulunur. Ürünün kullanıcı tarafından yasalara aykırı şekilde imha edilmesi, yasalarca öngörülen ceza uygulamalarını beraberinde getirir.





عملينا العزيز ،  
شكرا لاختيارك واحد من منتجاتنا.

القدرة على تفسير السوق باستجابات محددة وديناميكيات المجموع، جنياً إلى جنب مع ضمان المعرفة الواسعة في القطاع، جعلت من الشركة المصنّعة واحدة من الشركات الرائدة في العالم في تصميم وتشبيد وتصنيع معدات التشذيب والحصاد.  
من خلال شبكة مبيعات ودعم فعالة توظف الأفراد المؤهلين تأهيلاً عالياً، تقدم الشركة المصنّعة مجموعة واسعة من المنتجات:

- مقصات ومقصات تقليم بسلسلة هوائية أو كهروميكانيكية (بالبطارية) لعمليات التقليم حتى على وصلات تطويل؛
- أذرع لجني الثمار هوائية وآلية وكهروميكانيكية (بالبطارية) لجمع ثمار الزيتون ومختلف أنواع الفاكهة؛
- ضواغط للوضع على ثلاث نقاط للجرار وضواغط بالمحرك؛

ويمكن تلخيص أسباب الاختيار في:

- سهولة التعامل مع المنتجات وكفاءتها العملية؛
- سهولة الاستخدام؛
- نوعية المواد الصناعية؛
- الثقة؛
- الهندسة التصميمية.

هذا الدليل يجب أن يعتبر جزءاً لا يتجزأ من توريد المنتج. متى تلف أو أصبح غير مقروء في أي جزء، يجب طلب نسخة منه فوراً من الشركة المصنّعة.

يخلي الصانع كامل المسؤولية عن الاستخدام غير السليم للمنتج وعن أي ضرر ناتج عن التشغيل الذي لا يراعي التعليمات في هذا الدليل أو غير المعقول.

لا يجب أن تُستخدم الماكينة إلا لتلبية الاحتياجات التي تم تصميمها صراحةً من أجلها. أي استخدام آخر يعتبر خطيراً.

كل تدخل يؤدي إلى تعديل الجهاز يجب أن يتم التصريح به صراحةً وحصرها من المكتب الفني للشركة الصانعة.

استخدم قطع الغيار الأصلية فقط. تخلي الشركة المصنّعة كل مسؤولية عن الأضرار الناجمة عن استخدام قطع الغيار غير الأصلية.

جميع حقوق نسخ هذا الدليل محفوظة للشركة الصانعة. لا يمكن منح هذا الدليل للغير للإطلاع عليه دون تصريح مكتوب من الشركة المصنّعة.

تحتفظ الشركة المصنّعة بحق إدخال تعديلات على المشروع وإدخال تحسينات على المنتج دون إخطار العملاء الذين لديهم موديلات مماثلة.

التعليمات الحالية الأصلية تم تحريرها باللغة الإيطالية. أية لغة أخرى تعتبر ترجمة عن الأصل.

في حالة صعوبة الفهم اتصل بالمكتب التجاري للشركة المصنّعة للاستيضاح.

85	مقدمة	1
85	وظائف واستخدام دليل الاستخدام والصيانة	1.1
85	رموز ومؤهلات المشغلين المختصين بالجهاز	1.2
85	إقرار المطابقة	1.3
85	استلام المنتج	1.4
85	الضمان	1.5
86	تحذيرات ضد حرائب العمل	2
86	تحذيرات	2.1
86	نتائج الفحوص القانونية	2.1.1
86	تحذيرات عامة	2.2
86	الاستخدام	2.3
87	الصيانة	2.4
87	الحواصِل الفنية	3
87	تعريف المنتج	3.1
87	وصف المنتج	3.2
88	الأجزاء المرفقة	3.3
88	الاستخدام المسموح به	3.4
88	تكوين الجهاز	3.5
88	البيانات الفنية	3.6
88	الرموز والتحذيرات	3.7
88	التدريب والتحصيِل من أجل الاستخدام	4
88	تركيب الجهاز	4.1
88	تركيب الجهاز على وصلة الإطالة	4.2
89	أجهزة التحكم	4.3
89	استخدام الجيزاز	5
89	بدء تشغيل الجهاز	5.1
89	إيقاف الجهاز	5.2
89	الأعطال، الأسباب، الحلول	5.3
89	الصيانة	6
89	الصيانة الروتينية	6.1
89	بوجه عام	6.1.1
89	تنظيف الرأس	6.1.2
90	استبدال الشوكات	6.1.3
90	الإدخال بوضع الراحة	6.1.4
90	الصيانة الاستثنائية	6.2
90	جدول الصيانة الدورية	6.3
90	التدريب والتحصيِل من الكورسات	7
85	التخلص من المواد المستهلكة	7.1
91	إرشادات بشأن النفايات الخاصة	7.2

## 1.1 وظائف واستخدام دليل الاستخدام والصيانة

من أجل حماية المشغل وتجنب الضرر المحتمل، من الضروري قبل تنفيذ أي عملية على الجهاز قراءة الدليل الاستخدام والصيانة بالكامل. هذه التعليمات وظيفتها وصف تشغيل المنتج واستخدامه الآمن والاقتصادي والمتوافق مع القوانين. ويساعد التقيد بهذه التعليمات تفادي الإضرار والحد من تكاليف الإصلاح وتوقف المنتج وزيادة عمره. هذا الدليل يجب أن يكون سليماً، ويمكن قراءته في كل جزء منه. أي مشغل مُكلف باستخدام المنتج أو مسئول عن صيانتها يجب أن يعرف مكانه ويتمكن من الاطلاع عليه في أية لحظة.

## 1.2 رموز ومؤشرات المشغلين المختصين بالجهاز

جميع التفاعلات بين الإنسان-الماكينة الموصوفة في هذا الدليل يجب أن يقوم على تنفيذها طاقم عمل محدد على النحو الوارد في تعليمات الشركة المصنعة. سيتم إرفاق جميع العمليات الموصوفة بالرسم التخطيطي الخاص بالمشغل الذي تم اعتباره الأنسب للمهام اللازم تنفيذها. نزود فيما يلي بالإرشادات اللازمة لتحديد الشخصيات المهنية المتنوعة.



المشغل

طاقم العمل المختص بتهيئة الماكينة وتشغيلها وضبطها وإجراء الصيانة العادية لها وتنظيفها ونقلها.



المصلح الميكانيكي

العمالة ذات المهارات النوعية الميكانيكية، القادرة على تنفيذ عمليات التركيب و/أو الصيانة الاستثنائية و/أو الإصلاح المشار إليها في هذا الدليل.



المصلح الكهربائي / الإلكتروني

أفراد ذوو مهارات كهربية وإلكترونية محددة قادرة على أداء التثبيت والصيانة و/أو إصلاح وتنشيط المنتج حتى عندما يتم تعطيل نظم السلامة والحماية جزئياً أو كلياً. غير مؤهل لتنفيذ تدخلات ذات طابع ميكانيكي.

## الورشة المعتمدة

إنها الورشة المعتمدة من أجل تنفيذ عمليات الإصلاح على ماكينات الشركة المصنعة.



تنبيه!

تحذير احترازي ينبغي إتباعه لضمان سلامة المشغل والأشخاص في منطقة العمل.



هام!

ملاحظة يجب إتباعها لتجنب حدوث تلف أو خلل في المنتج، أو للعمل وفقاً للقوانين السارية.

## 1.3 إقرار المطابقة

كل جهاز متجه إلى البلدان المدرجة في الاتحاد الأوروبي (EU) يتم توفيره بخصائص وفيه لمتطلبات التوجيه 42/2006 / EC. الإقرار الخاص بالتوافق من الشركة الصانعة مرفق بدليل الاستخدام والصيانة.

## 1.4 استلام المنتج

عند استلام المنتج لابد من التحقق من:

- لم تحدث تلفيات أثناء النقل؛
  - أن التوريد مطابق لأمر الشراء ويحتوي على الأجزاء الواردة في القائمة (انظر "وصف المنتج" – الفصل المواصفات الفنية).
- في حالة وجود مشاكل، تواصل مع خدمة الدعم الفني للشركة الصانعة، مع تقديم بيانات المنتج الواردة على لوحة التعريف الخاصة به (انظر "تعريف المنتج" – فصل "المواصفات الفنية").

## 1.5 الضمان

بشأن الشروط العامة للضمان اطلع على موقع كامبانيولا (Campagnola) في المساحة المخصصة على العنوان:  
<http://www.campagnola.it/downloads> أو أرسل طلباً كتابياً على رقم الفاكس 051752551، أو أرسل بريد إلكتروني إلى: [star@campagnola.it](mailto:star@campagnola.it).



تنبيه!

في وقت تقديم طلب الإصلاح في ظل الضمان، وفقاً للأحكام المذكورة أعلاه، يجب أن يرافق المنتج اللازم إصلاحه دائماً شهادة الضمان المملوءة بشكل صحيح، مرفق بها دليل الشراء المتعلق بالمنتج (الفاتورة أو أية وثيقة تمتلك قيمة قانونية).

### 2.1 تحذيرات



تخلي الشركة المصنعة أية مسؤولية تنشأ عن الإخلال بما يلي. تبقى على عاتق رب العمل أو المشغل الوفاء بالشروط المنصوص عليها في التشريعات المعمول بها فيما يتعلق بالسلامة والنظافة الصحية في أماكن العمل (توجيهات EC/10/2003، توجيهات المرسوم EC/44/2002 وكذلك المرسوم التشريعي رقم 2008/81): تسليم أجهزة الحماية الفردية الملانمة، والحصول على المعلومات حول المخاطر والمراقبة الصحية، إلخ. قد يسبب التعرض المفرط للاهتزاز لإصابة من يعانون من اضطرابات الدورة الدموية العصبية والأوعية الدموية. في حالة ظهور الأعراض التي تشير إلى الإفراط في التعرض للاهتزازات اتصل بالطبيب المختص. قد تكون هذه الأعراض خدر، وفقدان الشعور، ولدغات، وحكة، وألم، وضعف أو فقدان للقوة، وتغير لون جلد أو التغييرات الهيكلية على سطحه. هذه الأعراض تحدث أساساً في اليدين والمعصمين والأصابع.

#### 2.1.1 نتائج الفحوص القانونية



لا يجب تشغيل الرأس الميكانيكي (2) إلا بواسطة وحدات الطاقة التي ينتجها الشركة المصنعة.



يتم تضمين البيانات المتعلقة بالاختبارات التي يتطلبها القانون في كتيبات المنتجات المذكورة أعلاه. تتمثل التجارب المنفذة فيما يلي:

1. المستوى الصوتي: المعيار المرجعي **UNI EN 3746**.
2. مستوى الاهتزازات: المعيار المرجعي **EN ISO 5349**.



مخاطر ناجمة عن تعرض المشغل للضوضاء و/أو اهتزازات الماكينة و/أو الجهاز وإلى مجالات كهرومغناطيسية.

### 2.2 تحذيرات عامة



- استخدم الجهاز فقط وأنت واقف على الأرض في وضع مستقر وآمن.
- ارتد معدات الوقاية المناسبة للعمليات التي يجري تنفيذها. ضع نظارات واقية وتأكد من أن تكون الملابس ضيقة على الجسم. تجنب ارتداء ربطات العنق، والقلادات، والأحزمة أو الشعر الطويل غير المجمع التي قد تتعثر أو تتغلغل بين الأجزاء المتحركة. استخدم أحذية ذات نعال مانعة للانزلاق وقفازات مضادة للاهتزاز وأغطية الأذن المانعة للضوضاء (شكل C).
- الشخص الواقع تحت تأثير الكحول أو الذي يتناول العقاقير التي تقلل من سرعة التفكير أو المخدرات لا يسمح له بنقل أو تشغيل المنتج، أو إجراء أية عمليات صيانة أو إصلاح عليه.
- أعط أو أعر الجهاز فقط للأشخاص الذين يتمتعون بالدراية بالإرشادات الخاصة بالاستخدام أو المدربين بواسطة أشخاص مرخص لهم.
- أبق الأطفال والحيوانات بعيداً عن الجهاز.
- لا تعبت بأجهزة السلامة.
- يتحمل المستخدم المسؤولية عن المخاطر أو الحوادث تجاه الأشخاص الآخرين أو ممتلكاتهم.
- لا تستخدم الجهاز عندما يكون التوازن محفوفاً بالمخاطر.
- لا تستخدم الجهاز وأنت تعمل فوق سلم.
- حافظ على الأمشاط (1) والأجزاء المتحركة، بصفة عامة، بعيدة عن الوجه.
- قبل أية صيانة، أطفئ الجهاز (مفتاح ON-OFF - على الوضع OFF)، افصل كابل التغذية والبطارية (انظر دليل وحدة الطاقة المختارة).
- قبل إجراء أية صيانة عادية، اقرأ دليل الاستخدام والصيانة بعناية. للصيانة غير المنصوص عليها صراحة في الدليل، اتصل بمركز خدمة معتمد.
- استخدم الجهاز فقط للأغراض الموضحة في الفقرة "وصف المنتج". أي استخدام آخر قد يتسبب في وقوع حوادث.

### 2.3 الاستخدام

- ارتد نظارات واقية أو قناع وأحذية أمان وقفازات مضادة للاهتزاز وساعات الحماية من الضوضاء.
- قم باتخاذ وضع عمل مستقر آمن.
- استخدم الجهاز فقط للأغراض الموضحة في الفقرة "وصف المنتج". أي استخدام آخر قد يتسبب في وقوع حوادث.
- لا تعرض الجهاز للمطر. احفظه في مكان جاف.
- لا تنقل الجهاز عن طريق إمساكه من كابل التغذية الكهربائية.
- نوصي باستخدام الجهاز في ساعات النهار لمدة قصيرة فقط من نفس الشخص، مع تغيير المشغلين بطريقة ساعة عمل وساعة راحة. يمكن أن يسبب الاستخدام المستمر إجهاداً قوياً للمشغل.
- عند عدم استخدام الجهاز للحصاد، أطفئه (المفتاح ON-OFF - على الوضع OFF).



تنبيه!

- قبل إجراء أية صيانة أو الضبط الميكانيكي للأداة يجب ارتداء أحذية السلامة وقفازات ونظارات واقية مضادة للانعكاس.
- يمكن تنفيذ أية عملية إصلاح أو صيانة عادية بواسطة مشغل لديه المتطلبات البدنية والعقلية اللازمة لهذه الأمور.
  - يجب أن تنفذ عمليات الصيانة الاستثنائية أو الإصلاح بواسطة فني صيانة ميكانيكية.
  - أثناء الصيانة أو الإصلاح يجب أن يبقى الأشخاص غير المصرح لهم بعيداً عن الجهاز.
  - إيقاف تنشيط أجهزة الحماية أو السلامة يجب أن يتم حصراً لعمليات الصيانة الاستثنائية فقط بواسطة فني صيانة ميكانيكي والذي سوف يقوم بضمان سلامة المشغلين وتجنب أي ضرر على الجهاز، بالإضافة إلى استعادة فعالية هذه الأجهزة في نهاية الصيانة.
  - يجب أن تتم جميع عمليات الصيانة التي لم تتم تغطيتها في هذا الدليل في أحد مراكز الصيانة والدعم الفني المعتمدة من قبل الشركة المصنعة.
  - في نهاية عمليات الصيانة أو الإصلاح لا يجب إعادة تشغيل الجهاز إلا بعد موافقة فني الصيانة الميكانيكية والذي يجب عليه التأكد من أن:
    - الأشغال قد نفذت تماماً؛
    - يعمل الجهاز بصورة ممتازة؛
    - انظم الأمان نشطة؛
    - لا أحد يعمل على الجهاز.

### 3 المواصفات التقنية

#### 3.1 تعريف المنتج

تم على جميع الآلات/المعدات وضع لوحة بيانات/ملصق تسمية وتعريف (الشكل 1).  
 موديل المنتج ورقم التصنيع التسلسلي الخاص به وسنة التصنيع هي بيانات مذكورة على لوحة البيانات التعريفية الخاصة بالشركة المصنعة والمثبتة على الآلة. اللوحة موضوعة على الآلة/المعدة وتحمل البيانات والرموز التالي ذكرها:

- (1) اسم الشركة و عنوان الشركة المنتجة/المصنعة بالكامل
- (2) التوجيه الإجمالي لجميع أفراد طاقم العمل الموكل باستخدام و/أو صيانة الأداة بضرورة قراءة دليل إرشادات الاستخدام والصيانة.
- (3) تصميم الأداة
- (4) نوع الأداة - تصميم نوع / كود الأداة
- (5) سنة التصنيع، أي السنة التي انتهت فيها عملية تصنيع هذه الأداة.

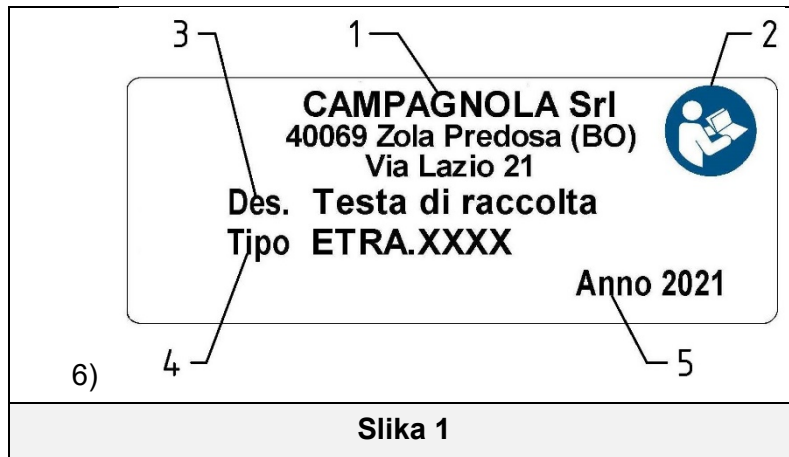

#### هام!

من أجل تعريف الأداة بالشكل الصحيح وتحديد مواصفاتها بشكل واضح يجب الإشارة إلى نوع هذه الأداة ورقم التصنيع التسلسلي الخاص بها وسنة التصنيع المذكورة على لوحة البيانات التعريفية وذكر كافة هذه البيانات في كل مرة تطلب فيها الصيانة أو تدخل خدمة الدعم الفني لشركة Campagnola Srl.

#### هام!

من واجب العميل أن يتحقق من سلامة اللوحة/ملصق البيانات.  
 ينبغي على المستخدم الحرص على استبدال لوحة البيانات واللوحات التحذيرية التي بسبب تآكلها قد تُصبح غير مقروءة.  
 ممنوع منعاً باتاً إزالة اللوحات التحذيرية/لوحات البيانات الموجودة على آلات والمعدات. تخلي الشركة المصنعة Campagnola S.r.l. مسؤوليتها عن أمن وسلامة هذه الآلة/المعدة في حالة عدم التقيد أو الالتزام بهذا الحظر.

#### 3.2 وصف المنتج

يعتبر الرأس الميكانيكي (الشكل A) الجزء الطرفي الذي يُكامل الحصاد الكهروميكانيكية التي تنتجها الشركة المصنعة والمخصصة للحصاد. تتكون الحصاد الكهروميكانيكية من 3 أجزاء، يتم بيعها بشكل منفرد: الرأس وقضيب نقل الحركة ووحدة الطاقة (لمزيد من التفاصيل، انظر دليل استخدام وصيانة وحدة الطاقة المختارة). توجد إصدارات مختلفة من الـ 3 أجزاء، وكلها متوافقة فيما بينها، من أجل السماح بتكوين الجهاز وفقاً لاحتياجات العمل.  
 للحصول على مخطط التكوينات الممكنة، انظر الفقرة 1.2 بدليل وحدة الطاقة المختارة.  
 يتمثل مبدأ تشغيل الجهاز في هز أغصان الأشجار عن طريق الأمشاط (1) التي تم تجهيز الرأس بها (2). يسبب هذا انفصال الثمار.  
 يعتبر المشط (1)، المصنوعان من تكنوبوليمر والمزودان بشوكات (4) من ألياف الكربون، خفيفين للغاية ومقاومين. يتم توليد حركة الأمشاط (1) من محرك ويتم نقلها إلى الرأس بواسطة قضيب الإطالة (انظر دليل وحدة الطاقة المختارة).  
 يضم الرأس الميكانيكي (2) الآلية الحركية التي تنفذ حركة الأمشاط (1).



تنبيه!

بشأن أية إرشادات تتعلق بوضع تشغيل-توجيه الرأس (2) والشوكات (4) انظر دليل وحدة الطاقة المختارة.



تنبيه!

تجدد الإشارة إلى أن الجهاز قد تم تصميمه وتصنيعه بشكل حصري للأغراض المذكورة أعلاه.



ملحوظة

يتم تحقيق الكفاءة المثلى لاستقلالية البطارية بعد أول 20 ساعة من العمل.

### 3.3 الأجزاء المرفقة

- دليل إرشادات الاستخدام والصيانة.
- قطع الغيار بالدعم الأولي.

### 3.4 الاستخدام المسموح به

تم تصميم هذه الآلة وإنتاجها من أجل استخدامها وفقاً للطرق والحدود التي وُصفت سلفاً.



تنبيه!

- أي استخدام آخر يعتبر غير لائق وذلك يحتمل أن تكون خطرة على سلامة المشغلين، فضلاً عن إبطال عقد الضمان التعاقدية.
- إذا تم استخدام الجهاز لأغراض بخلاف تلك المدرجة في القائمة، فقد يتسبب هذا في عطبه عطباً شديداً ويسبب الضرر للأشياء والناس.

### 3.5 تكوين الجهاز

الموضع	الاسم	الوظيفة	الصورة
1	الأمشاط	تعمل على الأغصان من أجل فصل الثمار	A
2	الرأس الميكانيكي	تضم الأجزاء الميكانيكية وتدعم الأمشاط	A
3	مسامير تثبيت القضيب	يسمح بقل قضيب الإطالة	B
4	الشوكات	تضرب الأغصان	E
5	الدعامة الحاملة للشوكات	تضم الشوكات	E

### 3.6 البيانات الفنية

الوزن: 1.050 كجم  
سرعة عمل الأمشاط: 1200 لفة بالدقيقة

### 3.7 الرموز والتحذيرات

	تحذيرات عامة		الالتزام بارتداء ملابس مطابقة
	الالتزام بقراءة دليل إرشادات الاستخدام والصيانة		الالتزام بارتداء وسائل حماية اليدين
	الالتزام بحماية الرأس		الالتزام بارتداء وسائل حماية القدمين

## 4 التركيب والفحوصات من أجل الاستخدام

### 4.1 تركيب الجهاز

من أجل تركيب الشوكات (4):  
أخرج الرأس (2) من العبوة، ومع الضغط الخفيف بالأصابع، قم بإدخال الشوكات (4) في الدعامة (5)، مع التأكد من خروج أسنان القفل من الدعامة نفسها.

### 4.2 تركيب الجهاز على وصلة الإطالة

قم بتركيب الحصادة على القضيب، وأدخل عمود نقل الحركة واربط المسامير (3) الخاصة بالملزمة (الشكل B).

## 5 استخدام الجهاز

### 5.1 بدء تشغيل الجهاز

قبل البدء في العمل بالجهاز، ارتد ملابس واقية على النحو الموضح في الشكل (الشكل C) وتحقق من أن جميع أنظمة السلامة والحماية تعمل ومركبة بشكل صحيح.



- لا تتم بتشغيل الجهاز إلا عندما يتم إدخاله بين الفروع. يسبب الاستخدام غير السليم زيادة التآكل في الجهاز ويؤدي إلى استهلاك مفرط للبطارية.
- استخدم الجهاز فقط للأغراض الموضحة في الفقرة "وصف المنتج". أي استخدام آخر قد يتسبب في وقوع حوادث.
- يمكن العثور على المعلومات المتعلقة باستخدام الجهاز وتشغيله في دليل استخدام وصيانة وحدة الطاقة المختارة.
- بعد أول 8 ساعات من التشغيل تحقق من شد براغي الغطاء.

### 5.2 إيقاف الجهاز

في نهاية جلسة العمل، أطفئ الجهاز عن طريق إتباع المعلومات المتعلقة باستخدامه وتشغيله والواردة في دليل استخدام وصيانة وحدة الطاقة المختارة.

### 5.3 الأعطال، الأسباب، الحلول



يجب تنفيذ جميع أعمال الصيانة الاستثنائية غير العادية بواسطة فني صيانة ميكانيكي.

العطل	السبب	الحل
ارتفاع حرارة الرأس بشكل مفرط (2).	وجود أوساخ و/أو تآكل في الأجزاء الدوارة الداخلية.	نقذ نظافة وصيانة الرأس (2).
اهتزاز غير طبيعي في الأمشاط (1).	• تآكل الأجزاء الدوارة. • ربط غير صحيح لمسامير تثبيت الأمشاط.	• نقذ نظافة وصيانة الرأس (2). • أحكم ربط المسامير.
الجهاز لا يعمل.	البطارية منخفضة.	أعد شحن البطارية (انظر دليل استخدام وصيانة وحدة الطاقة المختارة).
لا يمتلك الجهاز القوة الكافية.	البطارية منخفضة.	أعد شحن البطارية (انظر دليل استخدام وصيانة وحدة الطاقة المختارة).
توقف لحظي للجهاز أثناء الاستخدام.	• ارتفاع حرارة المحرك الناتج عن الغطاء النباتي الكثيف. • تجاوز حد التيار الأقصى.	أخرج من المنطقة النباتية، انتظر بضع ثوانٍ وأعد تشغيل الجهاز عن طريق الضغط على مفتاح ON-OFF (انظر دليل استخدام وصيانة وحدة الطاقة المختارة)



عدم الامتثال لهذه الإرشادات الواردة في هذا الدليل يمكن أن تسبب أضرار وتلفيات عديدة أو حوادث.

## 6 الصيانة

### 6.1 الصيانة الروتينية



- قبل إجراء أية عملية صيانة روتينية، تأكد من وضع الرأس في وضع الأمان (2). إذا كانت الرأس مركبة على الجهاز، قم بإطفائه (انظر دليل استخدام وصيانة وحدة الطاقة المختارة)، افصل كابل التغذية، وأخيراً قم بفك الرأس من القضيبي.
- يجب أن تتم جميع عمليات الصيانة التي لم يغطيها هذا الدليل في أحد مراكز الدعم الفني المعتمدة من الشركة المصنعة.



يمكن إجراء عمليات الصيانة الروتينية من القائمين على التشغيل.

#### 6.1.1 بوجه عام

قبل أية صيانة عادية:

- أطفئ المفتاح ON-OFF (على الوضع OFF) بوحدة الطاقة.
- ارتد ففاضات الحماية المقاومة للانقلاب.
- قم بفك الرأس من القضيبي.

#### 6.1.2 تنظيف الرأس

كل 200 ساعة عمل، أزل الغبار والشوائب وتحقق من الربط الصحيح للمسامير.



يسمح تنظيف الرأس بالتقليل من تكوين الاحتكاكات التي قد تضر بمعدلات أداء الجهاز واستقراره.



### 6.1.3 استبدال الشوكات

- من أجل استبدال الشوكات (4) اعمل على النحو التالي:
- ضع حامل الشوكات (5) على ملزمة وبواسطة مطرقة صغيرة اضرب على حافة الشوكة (4)، حتى تنزلق من مقرها (الشكل D).
  - أدخل الشوكة الجديدة في مقرها، مع الحرص على وضع السن البلاستيكية بشكلٍ ملائم للجدار الحامل للشوكات (الشكل F).

### 6.1.4 الإدخال بوضع الراحة

- قبل تخزين الجهاز لفترة طويلة ننصح بما يلي:
- قم بإجراء تنظيف وتشحيم الرأس (2) في مركز خدمة معتمد من الشركة المصنعة.
  - أثناء فترة التخزين لا تُعرض الجهاز للمطر. قم بتخزينه في العبوة الخاصة به واحفظه في مكان جاف.

### 6.2 الصيانة الاستثنائية



يجب تنفيذ أية عملية صيانة استثنائية في مركز خدمة معتمد من شركة الشركة المصنعة.

### الورشة المعتمدة



إنها الورشة المعتمدة من أجل تنفيذ عمليات الإصلاح على آلات الشركة المصنعة.

### 6.3 جدول الصيانة الدورية

الصيانة	بعد 8 ساعات عمل	بعد 200 ساعة عمل	بعد 400 ساعة عمل أو في نهاية كل موسم عمل
تحقق من إحكام الربط الصحيح للمسامير.	X		
تنظيف الرأس وتزبيبت حلقات الربط.		X	
قسمة للمراجعة تتم لدى أحد مراكز الدعم الفني المعتمدة من قبل الشركة المصنعة.			X
تحقق من شد براغي الغطاء.	X	X	

## 7 التكهين والتخلص من المكونات

### 7.1 التخلص من المواد المستهلكة

الجهاز، بعد تنبئته وعمله العادي، لا يسفر عن تلوث البيئة، ولكن أثناء فترة الاستخدام بأكملها ينتج بعض أنواع من النفايات أو المستهلكات في حالات محددة. للتخلص من هذه المواد توجد في كل بلد لوائح محددة لحماية البيئة. من التزامات العميل أن يكون على بينة من القوانين المتعلقة بالبلاد، والعمل من أجل الامتثال لهذه القوانين وفقاً للإرشادات المبينة على لوحات بيانات المنتجات المستخدمة والتي يمكن طلبها من الشركة الصانعة.



يرجى مراعاة القوانين التي تتعلق بالتخلص الزيوت المعدنية.



يمكن العثور على مزيد من المعلومات حول كيفية التصرف في الزيوت وغيرها من المواد في بطاقة بيانات السلامة الخاصة بالمواد نفسها.

التخلص من النفايات السامة أثناء الحصاد والنقل، والمعالجة (المقصود بها عملية التحويل المطلوبة لاسترداد المواد الخام)، فضلاً عن الإلقاء والتفريغ على الأرض تشكل أنشطة تمس المصلحة العامة، وتظل رهنا بالتقيد بالمبادئ التالية:

- ينبغي تجنب أي ضرر أو خطر على الصحة والسلامة والأمن للمجتمع والفرد.
  - يجب ضمان الامتثال لمتطلبات النظافة وتجنب أي خطر من تلوث الهواء والماء، والتربة وباطن الأرض.
- يجب الترويج لأنظمة إعادة استخدام المواد والطاقة وإعادة تدويرهما، مع مراعاة المعايير الاقتصادية ومعايير الكفاءة.

تعتبر من المخلفات الخاصة النفايات الناتجة عن العمليات الصناعية والمواد من عمليات تكهين الأجهزة والآلات المتدهورة والعتيقة. فيما يخص التخلص من النفايات الخاصة، بما في ذلك السامة والخطرة، يُطلب من منتجي النفايات تسليم هذه النفايات إما مباشرة أو من خلال الهيئات المصرح لها لأولئك الذين يقومون بإدارة الخدمة العامة بإبرام اتفاق خاص معها. كل بلد/بلدية مطلوب منها توفير كافة المعلومات المتاحة حول التخلص من النفايات في أراضيها.



**انتبه!**

سوء التخلص من المنتج من قبل صاحبه يعني تطبيق العقوبات الإدارية المنصوص عليها في الأنظمة الحالية.



**تنبيه!**

وفقاً للتوجيه الأوروبي "الخاص بمخلفات الأجهزة والمعدات الكهربائية والإلكترونية (RAEE)" رقم UE/19/2012 إذا كان الجهاز/المنتج المشتري يحمل علامة صندوق قمامة على عجلات عليها علامة متقاطعة فإن ذلك يعني أن المنتج في نهاية عمره التشغيلي يجب جمعه بشكل منفصل عن النفايات العادية الأخرى:

يتم تنظيم عملية الجمع المنفصل لهذه الأجهزة/المنتجات في نهاية عمرها التشغيلي من خلال الشركة المصنّعة. يجب على المستخدم الذي يرغب في التخلص من هذا الجهاز أن يتصل بالشركة المصنّعة ومتابعة النظام الذي اعتمده للسماح بالجمع المنفصل للجهاز في نهاية عمره التشغيلي. تساهم عملية الجمع المنفصل للنفايات والأجهزة القديمة هذه، من أجل إعادة تدويرها ومعالجتها والتخلص منها بشكل متوافق بيئياً، في تجنب الآثار السلبية المحتملة على البيئة وعلى الصحة كما تشجع على توسيع عملية إعادة تدوير المواد التي تتكون منها هذه الأجهزة والمنتجات. سوء التخلص من المنتج من قبل صاحبه يعني تطبيق العقوبات الإدارية المنصوص عليها في الأنظمة الحالية.



# Deutsch

Sehr geehrte Kundin, sehr geehrter Kunde,  
vielen Dank, dass Sie sich für eines unserer Produkte entschieden haben.

Die Fähigkeit, den Marktanforderungen mit spezifischen und dynamischen Antworten entgegenzukommen, und die Gewährleistung einer umfassenden Fachkenntnis haben den Hersteller zu einem der weltweit führenden Unternehmen für die Entwicklung, Konstruktion und Herstellung von Schneid- und Erntegeräten gemacht.

Über sein effizientes Vertriebs- und Kundendienstnetz, das hochqualifiziertes Personal beschäftigt, bietet der Hersteller eine breitgefächerte Produktpalette an:

- Pneumatische oder elektromechanische (batteriebetriebene) Scheren und Kettensägen zur Baumpflege, auch mit Teleskopstange;
- pneumatische, motorisierte und elektromechanische (batteriebetriebene) Erntemaschinen für die Ernte von Oliven und verschiedenen Obstsorten;
- Kompressoren für den Dreipunktbau am Traktor und Motorkompressoren;

Die Gründe, sich für uns zu entscheiden, können wie folgt zusammengefasst werden:

- Praktische Handhabung der Produkte;
- Vielseitige Einsatzmöglichkeiten;
- Höchste Qualität der verwendeten Materialien;
- Zuverlässigkeit;
- Konstruktionstechnik.

Dieses Handbuch ist fester Bestandteil der Produktlieferung. Sollte es stellenweise beschädigt oder unlesbar sein, ist unverzüglich eine neue Kopie beim Hersteller anzufordern.

Der Hersteller lehnt jegliche Haftung für einen unsachgemäßen Gebrauch des Produktes sowie für Schäden ab, die auf nicht in diesem Handbuch berücksichtigte oder unvernünftige Handlungsweisen zurückzuführen sind.

Die Maschine darf nur verwendet werden, um die Anforderungen zu erfüllen, für die sie ausdrücklich vorgesehen wurde. Jeder darüberhinausgehende Gebrauch gilt als gefährlich.

Jeglicher Eingriff, der die Struktur der Maschine verändert, muss ausdrücklich vom technischen Büro des Herstellers genehmigt werden.

Ausschließlich Originalersatzteile verwenden. Der Hersteller haftet nicht für Schäden, die auf den Gebrauch von nicht originalen Ersatzteilen zurückzuführen sind.

Alle Vervielfältigungsrechte dieses Handbuchs sind der Herstellerfirma vorbehalten. Dieses Handbuch darf nicht ohne schriftliche Genehmigung der Herstellerfirma an Dritte übergeben werden.

Der Hersteller behält sich das Recht vor, Änderungen am Entwurf sowie Verbesserungen am Produkt vornehmen zu können, ohne dies den Kunden mitzuteilen, die bereits im Besitz ähnlicher Modelle sind.

Der Text der Original-Anleitung wurde in italienischer Sprache verfasst. Die Texte in allen anderen Sprachen wurden aus dem Italienischen übersetzt.

Im Fall von Verständnisschwierigkeiten bitte das Verkaufsbüro des Herstellers kontaktieren.

# INHALTSVERZEICHNIS

<b>1</b>	<b>EINLEITUNG.....</b>	<b>94</b>
1.1	Funktionen und Gebrauch der Bedienungs- und Wartungsanleitung .....	94
1.2	Symbole und Qualifikation des zuständigen Personals .....	94
1.3	Konformitätserklärung.....	94
1.4	Erhalt des Produktes.....	94
1.5	Garantie.....	94
<b>2</b>	<b>HINWEISE ZUR UNFALLVERHÜTUNG.....</b>	<b>95</b>
2.1	Hinweise.....	95
2.1.1	Ergebnisse der gesetzlich vorgeschriebenen Tests.....	95
2.2	Allgemeine Hinweise .....	95
2.3	Verwendung .....	95
2.4	Wartung.....	96
<b>3</b>	<b>TECHNISCHE SPEZIFIKATIONEN.....</b>	<b>96</b>
3.1	Kennzeichnung des Produkts.....	96
3.2	Beschreibung des Produkts .....	97
3.3	Lieferumfang .....	97
3.4	Bestimmungsgemäße Verwendung.....	97
3.5	Bestandteile des Gerätes.....	97
3.6	Technische Daten .....	97
3.7	Symbole und Warnhinweise .....	98
<b>4</b>	<b>INSTALLIERUNG UND KONTROLLEN VOR DER VERWENDUNG.....</b>	<b>98</b>
4.1	Montage des Geräts .....	98
4.2	Montage des Geräts an die Verlängerung.....	98
4.3	Bediengeräte.....	98
<b>5</b>	<b>VERWENDUNG DES GERÄTS .....</b>	<b>98</b>
5.1	Start des Geräts .....	98
5.2	Anhalten des Geräts .....	98
5.3	Störungen, Ursachen, Behebung .....	99
<b>6</b>	<b>WARTUNG.....</b>	<b>99</b>
6.1	Ordentliche Wartung .....	99
6.1.1	Im Allgemeinen .....	99
6.1.2	Reinigung des Kopfes .....	99
6.1.3	Auswechseln der Zinken .....	99
6.1.4	Einlagerung.....	99
6.2	Außerordentliche Wartung .....	100
6.3	Regelmäßiger Wartungsplan .....	100
<b>7</b>	<b>VERSCHROTTUNG UND ENTSORGUNG DER BAUTEILE.....</b>	<b>100</b>
7.1	Entsorgung von verbrauchten Materialien .....	100
7.2	Hinweise für Sondermüll .....	100

# 1 EINLEITUNG

## 1.1 Funktionen und Gebrauch der Bedienungs- und Wartungsanleitung

Um die Unversehrtheit des Bedieners zu gewährleisten und um mögliche Schäden zu vermeiden, ist es vor der Durchführung jedweden Eingriffs am Produkt unerlässlich, sich mit der Bedienungs- und Wartungsanleitung vertraut zu machen und ihren Inhalt zu kennen. Die folgenden Anleitungen beschreiben die Betriebsweise des Gerätes und seinen sicheren und wirtschaftlichen Gebrauch in Übereinstimmung mit den geltenden Vorschriften. Die Befolgung der Anweisungen dient zur Vermeidung von Gefahren, zur Einschränkung der Kosten für die Reparatur und den Stillstand des Produkts und zur Erhöhung seiner Lebensdauer. Das vorliegende Handbuch muss vollständig unversehrt und an allen Stellen lesbar sein. Jeder zum Gebrauch des Geräts befugte Bediener und das für die Wartung zuständige Personal muss den Aufbewahrungsort des Handbuchs kennen und die Möglichkeit haben, es zu jedem beliebigen Zeitpunkt einsehen zu können.

## 1.2 Symbole und Qualifikation des zuständigen Personals

Alle im Handbuch beschriebenen Mensch-Maschine-Interaktionen müssen vom dafür bestimmten Personal gemäß den Anweisungen des Herstellers durchgeführt werden. Jeder beschriebene Vorgang geht mit der Darstellung des Piktogramms einher, das dem Bediener entspricht, der für die durchzuführenden Arbeiten als am besten geeignet gilt. Nachfolgend die für die Identifizierung der entsprechenden Berufsbilder erforderlichen Angaben.



### **Bediener**

Personal, das mit der Installation, der Betätigung, der Einstellung, der gewöhnlichen Wartung, der Reinigung und dem Transport der Maschine betraut ist.



### **Wartungsmechaniker**

Personal, das dank seiner besonderen mechanischen Fähigkeiten in der Lage ist, Installationseingriffe sowie außerordentliche Wartung und/oder Reparatur durchführen kann.



### **Wartungstechniker für Elektrik/Elektronik**

Personal mit Fachkenntnissen im Bereich Elektrik/Elektronik, das die Tätigkeiten zur Installation, außerordentlichen Wartung und/oder Reparatur durchführen kann und das Gerät auch in Betrieb nehmen kann, wenn die Sicherheitssysteme und Schutzeinrichtungen teilweise oder ganz deaktiviert sind. Er ist nicht dazu befugt, die Mechanik betreffende Arbeiten auszuführen.

## **VERTRAGSWERKSTATT**

Eine für die Reparaturarbeiten an den Maschinen des Herstellers autorisierte Werkstatt.



### **ACHTUNG!**

**Warnhinweis zur Gewährleistung der Sicherheit für den Bediener sowie für die im Arbeitsbereich anwesenden Personen.**



### **WICHTIG!**

**Zu befolgender Hinweis, um Schäden oder Funktionsstörungen des Produkts zu vermeiden oder um unter Beachtung der geltenden Vorschriften zu arbeiten.**

## 1.3 Konformitätserklärung

Jede Maschine, deren Auslieferung in eines der zur europäischen Union gehörenden Länder (EU) erfolgt, entspricht den Anforderungen der Maschinenrichtlinie 2006/42/EG. Die entsprechende Konformitätserklärung des Herstellers liegt der Bedienungs- und Wartungsanleitung bei.

## 1.4 Erhalt des Produktes

Bei Erhalt des Produktes muss überprüft werden, ob:

- Es während des Transportes beschädigt wurde;
- die Lieferung der Bestellung entspricht und das eventuell dazugehörige Zubehör enthält (siehe „Beschreibung des Produktes“ - Kap. „Technische Spezifikationen“).

Sollte ein Problem auftreten, kontaktieren Sie den technischen Kundendienst des Herstellers und geben Sie die auf dem Typenschild angegebenen Angaben an (siehe „Kennzeichnung des Produktes“ - Kap. „Technische Spezifikationen“).

## 1.5 Garantie

Die allgemeinen Garantiebedingungen finden Sie auf der Campagnola-Website im dafür vorgesehenen Bereich unter der Adresse: <http://www.campagnola.it/downloads>; oder stellen Sie eine schriftliche Anfrage an die Faxnummer 051752551, oder senden Sie eine E-Mail an: [star@campagnola.it](mailto:star@campagnola.it).



### **ACHTUNG!**

**Zur Anforderung der Garantiereparatur gemäß den obengenannten Anweisungen muss das zu reparierende Produkt zusammen mit dem korrekt ausgefüllten Garantieschein und dem entsprechenden Kaufnachweis (Rechnung oder entsprechendes rechtsgültiges Dokument) eingereicht werden.**

## 2 HINWEISE ZUR UNFALLVERHÜTUNG

### 2.1 Hinweise



#### **ACHTUNG!**

Der Hersteller lehnt jede Haftung ab, die sich aus der Nichteinhaltung der folgenden Punkte ergibt.

Der Arbeitgeber oder der Benutzer muss die von der geltenden Gesetzgebung hinsichtlich der Sicherheit und Hygiene am Arbeitsplatz vorgesehenen Vorschriften (Richtlinien 2003/10/EG und 2002/44/EG sowie Italienische Gesetzesverordnung Nr. 81/2008) erfüllen: Aushändigung der geeigneten persönlichen Schutzausrüstungen, Information über die Risiken, Gesundheitskontrollen usw.

Übermäßige Vibrationsexposition kann bei Personen mit Kreislaufstörungen neurovaskuläre Verletzungen verursachen. Im Fall von Symptomen, die von übermäßiger Vibrationsexposition herrühren, den zuständigen Arzt kontaktieren. Folgende Symptome können auftreten: Schläffheit, Gefühllosigkeit, Stechen, Juckreiz, Schmerz, Verminderung oder Verlust der Körperkraft, Erbleichen oder strukturelle Veränderungen der Hautoberfläche. Diese Symptome treten besonders an Händen, Handgelenken und Fingern auf.

#### 2.1.1 Ergebnisse der gesetzlich vorgeschriebenen Tests



#### **ACHTUNG!**

Der mechanische Kopf (2) darf nur mit den vom Hersteller hergestellten Leistungseinheiten betrieben werden.



#### **ACHTUNG!**

Die gesetzlichen Prüfdaten sind in den Handbüchern der oben aufgeführten Produkte enthalten. Es werden folgende Tests durchgeführt:

1. **LÄRMPEGEL**; Bezugsnorm UNI EN 3746.
2. **VIBRATIONSPEGEL**; Bezugsnorm EN ISO 5349



#### **ACHTUNG!**

Risiken aufgrund der Exposition des Bedieners gegenüber Lärm, Vibrationen der Maschine und/oder Ausrüstung und elektromagnetischen Feldern.

### 2.2 Allgemeine Hinweise

#### **ACHTUNG!**

- Mit dem Gerät nur vom Boden aus und in einer stabilen und sicheren Lage arbeiten.
- Eine für die durchzuführenden Arbeiten geeignete Schutzausrüstung tragen. Eine Schutzbrille tragen und sicherstellen, dass die Kleidung eng am Körper anliegt. Das Tragen von Krawatten, Ketten, Gürteln oder offenen, langen Haaren vermeiden, da sie sich zwischen den beweglichen Teilen verfangen oder eingezogen werden könnten. Tragen Sie Schuhe mit rutschfesten Sohlen, Antivibrationshandschuhe und lärmindernde Gehörschutzkapseln (Abb. C).
- Eine Person unter dem Einfluss von Alkohol oder Medikamenten, die das Reaktionsvermögen beeinträchtigen, oder Drogen, ist nicht befugt, das Produkt zu bewegen oder zu steuern und Wartungs- oder Reparaturarbeiten vorzunehmen.
- Das Gerät nur Personen anvertrauen, die mit der Bedienungsanleitung vertraut sind oder von autorisierten Personen geschult wurden.
- Das Gerät von Kindern und Tieren fernhalten.
- Die Sicherheitseinrichtungen nicht verstellen.
- Der Benutzer ist verantwortlich für Gefahren oder Unfälle gegenüber anderen Personen oder deren Eigentum.
- Das Gerät nicht verwenden, wenn kein stabiles Gleichgewicht gewährleistet ist.
- Nicht auf einer Leiter mit dem Gerät arbeiten.
- Käbme (1) und generell bewegliche Teile vom Gesicht fernhalten
- Schalten Sie vor jeder Wartung das Gerät aus (ON-OFF-Schalter - Position OFF), ziehen Sie das Netzkabel und die Batterie ab (siehe Handbuch der gewählten Leistungseinheit).
- Vor jedweder gewöhnlichen Wartung die Bedienungsanleitungen genau lesen. Für alle Wartungseingriffe, die in diesen Bedienungsanleitungen nicht beschrieben werden, ein autorisiertes Kundendienstzentrum kontaktieren.
- Das Gerät nur für die im Abschnitt „Beschreibung des Produktes“ beschriebenen Zwecke einsetzen. Jeder abweichende Gebrauch kann zu Unfällen führen.

### 2.3 Verwendung

- Eine Schutzbrille oder einen Gesichtsschutz, Sicherheitsschuhe, vibrationsdämpfende Handschuhe und einen Gehörschutz tragen.
- Eine stabile und sichere Arbeitsstellung einnehmen.
- Das Gerät nur für die im Abs. „Beschreibung des Produktes“ beschriebenen Zwecke einsetzen. Jeder abweichende Gebrauch kann zu Unfällen führen.
- Das Gerät nicht dem Regen aussetzen. An einem trockenen Ort aufbewahren.
- Tragen Sie das Gerät nicht am Netzkabel.
- Es wird empfohlen, dass das Gerät nur für kurze Zeit am Tag von derselben Person benutzt wird, und zwar abwechselnd für eine Stunde Arbeit und eine Stunde Ruhe. Fortgesetzte Benutzung kann zu starker Ermüdung des Bedieners führen.
- Wenn das Gerät nicht zum Ernten verwendet wird, schalten Sie es aus (ON-OFF-Schalter - Position OFF).

## 2.4 Wartung



### ACHTUNG!

Vor Durchführung jedweder Wartung oder mechanischen Einstellung des Geräts Sicherheitsschuhe, durchstichfeste Schutzhandschuhe und Schutzbrille tragen.

- Jeder gewöhnliche Reparatur- oder Wartungseingriff darf nur von **Personal** durchgeführt werden, das über die notwendigen körperlichen und geistigen Fähigkeiten verfügt.
- Alle außergewöhnlichen Instandsetzungs- oder Wartungseingriffe müssen von einem **Wartungsmechaniker** durchgeführt werden.
- Unbefugte Personen müssen sich während der Wartungs- oder Instandsetzungseingriffe vom Gerät fernhalten.
- Die Schutz- und Sicherheitseinrichtungen dürfen ausschließlich von einem **Wartungsmechaniker** einzig zur Durchführung von außergewöhnlichen Wartungseingriffen außer Betrieb gesetzt werden. Das zuständige Wartungspersonal gewährleisten, dass keine gefährlichen Situationen für andere Personen entstehen, bzw. dass das Gerät nicht beschädigt wird, und muss die Einrichtungen nach Beendigung der Wartungsarbeiten wieder in Funktion setzen.
- Alle nicht im vorliegenden Handbuch berücksichtigten Wartungseingriffe müssen in den vom Hersteller angegebenen und autorisierten Kundendienstzentren durchgeführt werden.
- Nach Beendigung der Wartungs- oder Instandsetzungsarbeiten darf das Gerät erst auf Anordnung des **Wartungsmechanikers** wieder in Betrieb gesetzt werden. Dieser muss sicherstellen, dass:
  - die Arbeiten vollständig durchgeführt wurden;
  - das Gerät einwandfrei funktioniert;
  - die Sicherheitseinrichtungen aktiviert sind;
  - niemand am Gerät arbeitet.

## 3 TECHNISCHE SPEZIFIKATIONEN

### 3.1 Kennzeichnung des Produkts

An jeder Maschine/jedem Gerät ist ein Typenschild/Etikett (Abb. 1) angebracht.

Das Modell, die Seriennummer und das Baujahr sind auf dem Typenschild vom Hersteller angegeben und an der Maschine angebracht. Das Typenschild ist an der Maschine oder dem Gerät angebracht und beinhaltet folgende Angaben und Symbole:

- 1) Firmenbezeichnung und vollständige Adresse des Herstellers/Fabrikanten.
- 2) Die Vorschrift für das Bedien- und Wartungspersonal des Geräts, die Bedienungs- und Wartungsanleitung aufmerksam zu lesen.
- 3) Verwendungszweck des Gerätes.
- 4) Gerätetyp - Typbezeichnung / Gerätenummer.
- 5) Baujahr, d.h. das Jahr, in dem der Herstellungsprozess abgeschlossen wurde.

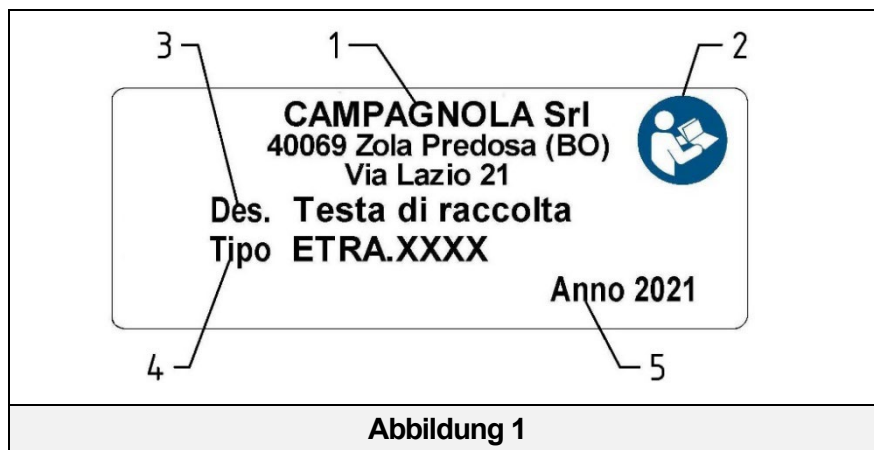

### WICHTIG!

Zur korrekten und eindeutigen Identifizierung des Geräts muss auf den Gerätetyp, die Seriennummer und das Baujahr Bezug genommen werden, die auf dem Schild mit der CE-Kennzeichnung enthalten sind und bei jeder Wartungs- oder Kundendienstanforderung an Campagnola Srl anzugeben sind.



### WICHTIG!

Es ist Aufgabe des Kunden, die Vollständigkeit und Unversehrtheit der CE-Kennzeichnung zu überprüfen.

Der Benutzer ist verpflichtet, das Typenschild oder die Warnschilder auszutauschen, wenn sie durch Abnutzung unleserlich geworden sind.

Es ist strikt verboten, die Typenschilder/Etiketten von der Maschine/dem Gerät zu entfernen. Campagnola S.r.l. lehnt jede Haftung für die Sicherheit der Maschine/des Geräts ab, wenn dieses Verbot nicht beachtet wird.



### 3.2 Beschreibung des Produkts

Der mechanische Kopf (Abb. A) ist das Endstück, das die vom Hersteller hergestellte und für die Ernte bestimmte elektromechanische Erntemaschine vervollständigt. Die elektromechanische Erntemaschine besteht aus 3 Einheiten, die einzeln verkauft werden: dem Aggregat, der Antriebsstange und der Leistungseinheit (weitere Einzelheiten finden Sie in der Betriebsanleitung der gewählten Leistungseinheit). Es gibt verschiedene Versionen der Geräte, die alle miteinander kompatibel sind, so dass die Ausrüstung je nach Arbeitsanforderungen zusammengestellt werden kann.

Ein Diagramm der möglichen Kombinationen finden Sie im Abschnitt 2.1 des Handbuchs der gewählten Leistungseinheit. Das Funktionsprinzip des Geräts besteht darin, die Äste durch die Kämme (1), mit denen der Kopf (2) ausgestattet ist, zu schütteln. Dies führt dazu, dass sich die Frucht ablöst.

Die beiden Kämme (1) aus Technopolymer mit Kohlefaserzinken (4) sind extrem leicht und stark. Die Bewegung der Zungen (1) wird von einem Motor erzeugt und über eine Verlängerungsstange auf den Kopf übertragen (siehe Handbuch der gewählten Leistungseinheit).

Der mechanische Kopf (2) beherbergt den kinematischen Mechanismus, der die Bewegung der Zungen (1) realisiert.



#### **ACHTUNG!**

**Alle Angaben zum Betriebsmodus des Kopfes (2) und der Zinken (4) entnehmen Sie bitte der Anleitung der gewählten Leistungseinheit.**



#### **ACHTUNG!**

**Es wird ausdrücklich darauf hingewiesen, dass das Gerät ausschließlich für die oben genannten Zwecke entwickelt und hergestellt wurde.**

#### **HINWEIS**

**Die optimale Effizienz im Hinblick auf die Lebensdauer der Batterie wird nach den ersten 20 Betriebsstunden erreicht.**

### 3.3 Lieferumfang

- Bedienungs- und Wartungshandbuch.
- Erste Serviceteile.

### 3.4 Bestimmungsgemäße Verwendung

Das Gerät wurde für die oben beschriebene Art und Weise und mit den genannten Einschränkungen entwickelt und hergestellt.



#### **ACHTUNG!**

- **Jeder abweichende Gebrauch ist als ungeeignet und daher potenziell gefährlich für die Sicherheit der Bediener zu erachten. Außerdem hat er den Verfall der vertraglichen Garantie zur Folge.**
- **Wenn das Gerät für andere als die aufgeführten Zwecke verwendet wird, kann es schwer beschädigt werden und zu Sach- und Personenschäden führen.**







### 3.5 Bestandteile des Gerätes

Pos.	Bezeichnung	Funktion	Abbildung
1	Kämme	Sie wirken auf die Äste ein, um die Früchte abzulösen.	A
2	Mechanischer Kopf	Sie beherbergt die Mechanik und stützt die Kämme	A
3	Stangenbefestigungsschrauben	Sie ermöglichen die Arretierung der Verlängerungsstange	B
4	Zinken	Sie schlagen die Äste	E
5	Zinkenträger-Unterstützung	Nimmt Zinken auf	E

### 3.6 Technische Daten

Gewicht: 1,050 kg  
Arbeitsgeschwindigkeit kämmt: 1200 U/min

### 3.7 Symbole und Warnhinweise

 Allgemeine Hinweise	 Pflicht zum Tragen von geeigneter Kleidung
 Pflicht zum Lesen der Bedienungs- und Wartungsanleitung	 Pflicht zum Tragen von Handschutz
 Pflicht zum Tragen eines Helms	 Pflicht zum Tragen von Fußschutz

## 4 INSTALLIERUNG UND KONTROLLEN VOR DER VERWENDUNG

### 4.1 Montage des Geräts

So montieren Sie die Zinken (4):

Nehmen Sie den Kopf (2) aus der Verpackung, stecken Sie die Zinken (4) mit leichtem Fingerdruck auf den Halter (5) und vergewissern Sie sich, dass die Sperrzähne aus dem Halter herausgekommen sind.

### 4.2 Montage des Geräts an die Verlängerung

Montieren Sie die Erntemaschine auf die Stange, rasten Sie die Antriebswelle ein und ziehen Sie die Schrauben (3) an der Klemme fest (Abb. B).

### 4.3 Bediengeräte

Informationen zur Bedienung und Steuerung finden Sie in der Betriebs- und Wartungsanleitung der gewählten Leistungseinheit.

## 5 VERWENDUNG DES GERÄTS

### 5.1 Start des Geräts

Vor dem Arbeitsbeginn Schutzkleidung anziehen, wie es im Bild C gezeigt wird, und kontrollieren, dass alle Sicherheit- und Schutzvorrichtungen funktionieren und richtig montiert sind.



#### **ACHTUNG!**

- **Das Gerät nur starten, wenn es sich zwischen den Ästen befindet. Unsachgemäßer Gebrauch führt zu erhöhtem Gerät-Verschleiß und übermäßigem Batterieverbrauch.**
- **Das Gerät nur für die im Abs. „Beschreibung des Produktes“ beschriebenen Zwecke einsetzen. Jeder abweichende Gebrauch kann zu Unfällen führen.**
- **Informationen über die Verwendung und den Betrieb des Geräts finden Sie in der Betriebsanleitung der gewählten Leistungseinheit.**
- **Prüfen Sie nach den ersten 8 Betriebsstunden, ob die Schrauben der Abdeckung fest angezogen sind.**

### 5.2 Anhalten des Geräts

Schalten Sie das Gerät am Ende der Arbeit aus und beachten Sie dabei die Hinweise zur Verwendung und zum Betrieb des Geräts in der Betriebsanleitung der gewählten Leistungseinheit.

## 5.3 Störungen, Ursachen, Behebung



### ACHTUNG!

Alle außerordentlichen Wartungen müssen von einem Wartungsmechaniker durchgeführt werden.

STÖRUNG	URSACHE	ABHILFE
Übermäßige Überhitzung des Kopfes (2).	Vorhandensein von Schmutz und/oder Verschleiß an inneren rotierenden Teilen.	Führen Sie die Reinigung und Wartung des Kopfes (2) durch.
Abnormale Vibrationen der Kämme (1).	<ul style="list-style-type: none"><li>• Verschleiß von rotierenden Teilen.</li><li>• Falsches Anziehen der Befestigungsschrauben der Zunge.</li></ul>	<ul style="list-style-type: none"><li>• Führen Sie die Reinigung und Wartung des Kopfes (2) durch.</li><li>• Festziehen der Schrauben.</li></ul>
Das Gerät funktioniert nicht.	Batterie ist leer.	Laden Sie die Batterie auf (siehe die Bedienungsanleitung der gewählten Leistungseinheit).
Das Gerät ist nicht stark genug.	Batterie ist leer.	Laden Sie die Batterie auf (siehe die Bedienungsanleitung der gewählten Leistungseinheit).
Kurzzeitige Unterbrechung des Geräts während des Gebrauchs.	<ul style="list-style-type: none"><li>• Motorüberhitzung aufgrund von dichter Vegetation.</li><li>• Max. Stromschwelle überschritten.</li></ul>	Verlassen Sie die Vegetation, warten Sie ein paar Sekunden und starten Sie das Gerät durch Drücken des ON-OFF-Schalters neu (siehe Bedienungsanleitung der gewählten Leistungseinheit)



### ACHTUNG!

Die Nichtbeachtung der im Handbuch angegebenen Anweisungen kann zu Schäden oder Unfällen führen.

## 6 WARTUNG

### 6.1 Ordentliche Wartung

#### ACHTUNG!

- **Bevor Sie routinemäßige Wartungsarbeiten durchführen, müssen Sie den Kopf (2) sichern. Wenn er auf dem Gerät montiert ist, schalten Sie das Gerät aus (siehe Bedienungsanleitung der gewählten Leistungseinheit), ziehen Sie das Stromkabel ab und entfernen Sie dann den Kopf von der Stange.**
- **Alle nicht im vorliegenden Handbuch berücksichtigten Wartungseingriffe müssen in den vom Hersteller angegebenen und autorisierten Kundendienstzentren durchgeführt werden.**



Die ordentliche Wartung kann von den Bedienern durchgeführt werden.

#### 6.1.1 Im Allgemeinen

Vor jeder ordentlichen Wartung:

- Den ON-OFF-Schalter (Pos. OFF) der Leistungseinheit ausschalten.
- Stichechte Schutzhandschuhe tragen.
- Entfernen Sie den Kopf von der Stange.

#### 6.1.2 Reinigung des Kopfes

Entfernen Sie alle 200 Betriebsstunden Staub und Schmutz und prüfen Sie, ob die Schrauben richtig angezogen sind.



### ACHTUNG!

**Die Reinigung des Kopfes ermöglicht es, die Bildung von Reibungen zu verringern, die die Leistung und Autonomie des Geräts beeinträchtigen würde.**

#### 6.1.3 Auswechseln der Zinken

Zum Auswechseln der Zinken (4) gehen Sie wie folgt vor:

- Setzen Sie den Zinkenträger (5) in einen Schraubstock und schlagen Sie mit einem Hammer auf die Spitze der Zinke (4), bis sie sich aus ihrem Sitz löst (Abb. D).
- Setzen Sie die neue Zinke ein und achten Sie dabei darauf, dass die Kunststoffzahn an der Wand des Zinkenträgers anliegt (Abb. F).

#### 6.1.4 Einlagerung

Bevor das Gerät längere Zeit eingelagert wird, empfiehlt es sich, folgende Tätigkeiten auszuführen:

- Reinigen und schmieren Sie den Kopf (2) in einem vom Hersteller **autorisierten Servicezentrum**.
- Setzen Sie das Gerät während der Ruhezeit nicht dem Regen aus. Legen Sie es zurück in die Verpackung und lagern Sie es an einem trockenen Ort.

## 6.2 Außerordentliche Wartung



### ACHTUNG!

Alle außerordentlichen Wartungseingriffe müssen von einer vom Hersteller autorisierten Kundendienststelle durchgeführt werden.



### VERTRAGSWERKSTATT

Für die Reparaturarbeiten an den Maschinen des Herstellers autorisierte Werkstatt.

## 6.3 Regelmäßiger Wartungsplan

Wartung	Nach 8 Betriebsstunden	Nach 200 Stunden Arbeit	Nach 400 Arbeitsstunden oder am Ende eines jeden Arbeitssaison
Prüfen Sie, ob die Schrauben richtig angezogen sind.	X		
Reinigung des Kopfes und Schmierung der Glieder der gemeinsam.		X	
Allgemeine Kontrolle, die bei einer vom Hersteller autorisierten Kundendienststelle durchgeführt werden muss.			X
Prüfen Sie den festen Sitz der Deckelschraube.	X	X	

## 7 VERSCHROTTUNG UND ENTSORGUNG DER BAUTEILE

### 7.1 Entsorgung von verbrauchten Materialien

Die Maschine verursacht nach ihrer Installation und während ihres normalen Betriebs keine Umweltverschmutzung, aber über den gesamten Verwendungszeitraum werden dennoch unter besonderen Bedingungen Abfallstoffe und verbrauchte Materialien produziert. Zur Entsorgung dieser Materialien gibt es in jedem Land spezifische Bestimmungen zum Schutz der Umwelt. Es ist die Pflicht des Kunden, die in seinem Land geltenden Gesetze zu kennen und so zu handeln, dass diese Gesetze gemäß den Angaben in den technischen Datenblättern der verwendeten Produkte, die beim Hersteller erhältlich sind, eingehalten werden.



### ACHTUNG!

Es wird daran erinnert, die geltenden Gesetze in Bezug auf die Entsorgung von Mineralölen einzuhalten.



### ACHTUNG!

Weitere Informationen zur Entsorgung von Ölen und anderen Substanzen können im Sicherheitsdatenblatt der Stoffe nachgeschlagen werden.

Die Entsorgung giftiger Abfälle bei Sammlung, Transport und Aufbereitung (verstanden als für die Wiederverwertung erforderlich) sowie Lagerung und Deponierung am Boden, sind Tätigkeiten von öffentlichem Interesse und unterliegen der Einhaltung der folgenden Grundsätze:

- Schäden oder Gefahren für die Gesundheit und Sicherheit der Gesellschaft und des Einzelnen sind zu vermeiden.
- Die Beachtung der Hygiene-Anforderungen muss gewährleistet sein und jedes Risiko der Verschmutzung von Luft, Wasser, Boden und Untergrund ist zu vermeiden.

Systeme zur Rückgewinnung und Wiederverwertung von Materialien und Energie müssen unter Beachtung kostengünstiger und effizienter Kriterien gefördert werden.

### 7.2 Hinweise für Sondermüll

Sondermüll sind Abfälle aus Industriebearbeitungen und Materialien aus der Verschrottung von beschädigten und veralteten Geräten und Maschinen. Für die Entsorgung von Sonderabfällen, einschließlich giftiger und schädlicher Abfälle, sind die Abfallerzeuger selbst verantwortlich. Sie nehmen sie entweder direkt vor oder beauftragen Unternehmen oder zugelassene Stellen damit oder sie übergeben die Abfälle an öffentliche Dienstleister, mit denen eine besondere Vereinbarung getroffen wurde. Jedes Land/jede Gemeinde ist verpflichtet, alle verfügbaren Informationen zur Abfallentsorgung in seinem/ihrem Zuständigkeitsbereich zu erteilen.



### ACHTUNG!

Unsachgemäße Entsorgung des Produkts durch den Eigentümer bewirkt die Anwendung der gesetzlich vorgesehenen Verwaltungsstrafen.



## **ACHTUNG!**

**Gemäß der Richtlinie 2012 /19/EU (WEEE) muss das Produkt, wenn auf dem Geräteteil/dem Produkt das folgende Symbol mit der Abfalltonne auf Rädern angebracht wurde, nach seiner Lebensdauer von anderem Müll getrennt gesammelt werden:**

Die getrennte Abfallsammlung des vorliegenden Geräteteils/Produkts wird nach seiner Lebensdauer vom Hersteller organisiert und verwaltet. Der Benutzer, der das vorliegende Gerät entsorgen möchte, muss mit dem Hersteller Kontakt aufnehmen und das Verfahren befolgen, das dieser ausgearbeitet hat, um die getrennte Abfallsammlung des am Ende seiner Lebensdauer angekommenen Geräts zu ermöglichen. Die geeignete Mülltrennung und die darauffolgende Aufbereitung, Verwertung und umweltfreundliche Entsorgung des Geräts tragen zur Vermeidung möglicher negativer Auswirkungen auf die Umwelt und die Gesundheit bei und begünstigt die Wiederverwertung der einzelnen Materialien. Die unbefugte Entsorgung des Produkts durch den Benutzer hat die Anwendung der in den geltenden lokalen Gesetzen vorgesehenen Strafen zur Folge.







A large rectangular area containing approximately 32 horizontal lines, providing a space for writing or drawing.





**CAMPAGNOLA**

**CAMPAGNOLA S.r.l.**

Via Lazio, 21-23 • 40069 Zola Predosa – Bologna – Italy  
Tel. + 39/051753500 – Fax + 39/051752551  
Internet: [www.campagnola.it](http://www.campagnola.it) – e-mail: [star@campagnola.it](mailto:star@campagnola.it)